



TITAN®

OPERATION MANUAL

ED655™

- EN -	OPERATION MANUAL	2
- F -	MODE D'EMPLOI	12
- ES -	INSTRUCCIONES DE USO	22

AIRLESS, HIGH-PRESSURE
SPRAYING UNIT

GROUPE DE PROJECTION À
HAUTE PRESSION

AIRLESS EQUIPO DE ALTA
PRESIÓN PARA PULVERIZAR



Important Safety Information



Read all safety information before operating the equipment. Save these instructions.



Indicates a hazardous situation which, if not avoided, could result in death or serious injury.
To reduce the risks of fire or explosion, electrical shock and the injury to persons, read and understand all instructions included in this manual. Be familiar with the controls and proper usage of the equipment.

Grounding Instructions

This product must be grounded. In the event of an electrical short circuit, grounding reduces the risk of electric shock by providing an escape wire for the electric current. This product is equipped with a cord having a grounding wire with an appropriate grounding plug. The plug must be plugged into an outlet that is properly installed and grounded in accordance with all local codes and ordinances.



WARNING - Improper installation of the grounding plug can result in a risk of electric shock.

If repair or replacement of the cord or plug is necessary, do not connect the green grounding wire to either flat blade terminal. The wire with insulation having a green outer surface with or without yellow stripes is the grounding wire and must be connected to the grounding pin.

Check with a qualified electrician or serviceman if the grounding instructions are not completely understood, or if you are in doubt as to whether the product is properly grounded. Do not modify the plug provided. If the plug will not fit the outlet, have the proper outlet installed by a qualified electrician.

This product is for use on a nominal 120 volt circuit and has a grounding plug that looks like the plug illustrated below. Make sure that the product is connected to an outlet having the same configuration as the plug. No adapter should be used with this product.

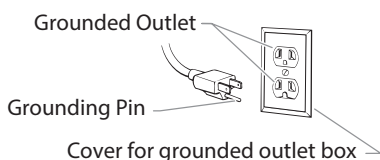

WARNING: EXPLOSION OR FIRE

Solvent and paint fumes can explode or ignite. Property damage and/or severe injury can occur.

PREVENTION:

- Do not spray flammable or combustible materials near an open flame, pilot lights or sources of ignition such as hot objects, cigarettes, motors, electrical equipment and electrical appliances. Avoid creating sparks from connecting and disconnecting power cords.
- Do not spray materials with a flashpoint below 100°F (38°C). Flashpoint is the temperature that a fluid can produce enough vapors to ignite.
- Paint or solvent flowing through the equipment is able to result in static electricity. Static electricity creates a risk of fire or explosion in the presence of paint or solvent fumes. All parts of the spray system, including the pump, hose assembly, spray gun and objects in and around the spray area shall be properly grounded to protect against static discharge and

sparks. Use only conductive or grounded high-pressure airless paint sprayer hoses specified by the manufacturer.

- Verify that all containers and collection systems are grounded to prevent static discharge.
- Connect to a grounded outlet and use grounded extension cords (electric models only). Do not use a 3 to 2 adapter.
- Do not use a paint or solvent containing halogenated hydrocarbons. Such as chlorine, bleach mildewcide, methylene chloride and trichloroethane. They are not compatible with aluminum. Contact the coating supplier about compatibility of material with aluminum.
- Keep spray area well ventilated. Keep a good supply of fresh air moving through the area to keep the air within the spray area free from accumulation of flammable vapors. Keep pump assembly in well ventilated area. Do not spray pump assembly.
- Do not smoke in the spray area.
- Do not operate light switches, engines, or similar spark producing products in the spray area.
- Keep area clean and free of paint or solvent containers, rags, and other flammable materials.
- Know the contents of the paint and solvents being sprayed. Read all material Safety Data Sheets (SDS) and container labels provided with the paints and solvents. Follow the paint and solvent manufacturer's safety instructions.
- Place pump at least 25 feet (7.62 meters) from the spray object in a well ventilated area (add more hose if necessary). Flammable vapors are often heavier than air. Floor area must be extremely well ventilated. The pump contains arcing parts that emit sparks and can ignite vapors.
- Plastic can cause static sparks. Never hang plastic to enclose spray area. Do not use plastic drop cloths when spraying flammable material.
- Fire extinguisher equipment shall be present and working.



WARNING: INJECTION INJURY

A high pressure paint stream produced by this equipment can pierce the skin and underlying tissues, leading to serious injury and possible amputation. See a physician immediately.

PREVENTION:

- Do not aim the gun at, or spray any person or animal.
- Keep hands and other body parts away from the discharge. For example, do not try to stop leaks with any part of the body.
- NEVER put your hand in front of the gun. Gloves will not provide protection against an injection injury.
- ALWAYS keep the tip guard in place while spraying. The tip guard provides some protection but is mainly a warning device.
- Only use a nozzle tip specified by the manufacturer.
- Use caution when cleaning and changing nozzle tips. In the case where the nozzle tip clogs while spraying, ALWAYS lock gun trigger, shut pump off, and release all pressure before servicing, cleaning tip or guard, or changing tip. Pressure will not be released by turning off the motor. The PRIME/SPRAY valve or pressure bleed valve must be turned to their appropriate positions to relieve system pressure. Refer to PRESSURE RELIEF PROCEDURE described in the pump manual.
- Do not leave the unit energized or under pressure while unattended. When the unit is not in use, turn off the unit and relieve the pressure in accordance with the manufacturer's instructions.

Important Safety Information

- High-pressure spray is able to inject toxins into the body and cause serious bodily injury. In the event that injection occurs, seek medical attention immediately.
- Check hoses and parts for signs of damage, a leak can inject material into the skin. Inspect hose before each use. Replace any damaged hoses or parts. Only use TITAN original-high-pressure hoses in order to ensure functionality, safety and durability.
- This system is capable of producing 2800 PSI / 193 Bar. Only use replacement parts or accessories that are specified by the manufacturer and that are rated a minimum of 2800 PSI. This includes spray tips, nozzle guards, guns, extensions, fittings, and hose.
- Always engage the trigger lock when not spraying. Verify the trigger lock is functioning properly.
- Verify that all connections are secure before operating the unit.
- Know how to stop the unit and bleed pressure quickly. Be thoroughly familiar with the controls. Pressure will not be released by turning off the motor. The PRIME/SPRAY valve or pressure bleed valve must be turned to their appropriate positions to relieve system pressure. Refer to PRESSURE RELIEF PROCEDURE described in the pump manual.
- Always remove the spray tip before flushing or cleaning the system.

NOTE TO PHYSICIAN:

Injection into the skin is a traumatic injury which can lead to possible amputation. It is important to treat the injury as soon as possible. DO NOT delay treatment to research toxicity. Toxicity is a concern with some coatings injected directly into the blood stream. Consultation with a plastic surgeon or reconstructive hand surgeon may be advisable.



WARNING: HAZARDOUS VAPORS

Paints, solvents, insecticides, and other materials can be harmful if inhaled or come in contact with the body. Vapors can cause severe nausea, fainting, or poisoning.

PREVENTION:

- Use a respirator or mask if vapors can be inhaled. Read all instructions supplied with the mask to be sure it will provide the necessary protection.
- Wear protective eyewear.
- Wear protective clothing as required by coating manufacturer.



WARNING: GENERAL

Can cause severe injury or property damage.

PREVENTION:

- Always wear appropriate gloves, eye protection, clothing and a respirator or mask when painting.
- Do not operate or spray near children. Keep children away from equipment at all times.
- Do not overreach or stand on an unstable support. Keep effective footing and balance at all times.
- Stay alert and watch what you are doing.
- Do not operate the unit when fatigued or under the influence of drugs or alcohol.
- Do not kink or over-bend the hose. Airless hose can develop leaks from wear, kinking and abuse. A leak can inject material into the skin.

- Do not expose the hose to temperatures or pressures in excess of those specified by manufacturer.
- Do not use the hose as a strength member to pull or lift the equipment.
- Use lowest possible pressure to flush equipment.
- Follow all appropriate local, state and national codes governing ventilation, fire prevention and operation.
- The United States Government Safety Standards have been adopted under the Occupational Safety and Health Act (OSHA). These standards, particularly part 1910 of the General Standards and part 1926 of the Construction Standards should be consulted.
- Before each use, check all hoses for cuts, leaks, abrasion or bulging of cover. Check for damage or movement of couplings. Immediately replace hose if any of those conditions exist. Never repair a paint hose. Replace with a conductive high-pressure hose.
- Do not spray outdoors on windy days.
- Always unplug cord from outlet before working on equipment (electric models only).

IMPORTANT: The diaphragm pump is provided with a thermally protected automatic reset. If an overload occurs the thermally protected automatic reset disconnects the motor from the power supply.

- The motor will restart without warning when the protector automatically resets.
- Always disconnect the motor from the power supply before working on the equipment.
- When the thermally protected automatic reset disconnects the motor from the power supply, relieve pressure by turning the PRIME/SPRAY valve to PRIME.
- Turn the pump ON/OFF switch to OFF.

NOTE: The cause of the overload should be corrected before restarting. Refer to the Troubleshooting section.

NOTE: Make sure to check for grounding continuity after service is performed on any electrical components. Use an ohmmeter to determine that there is continuity between accessible dead-metal parts of the product and the grounding blade of the attachment plug.

Specifications

Weight.....	27 lbs
Capacity.....	Up to .35 gallon (1.25 liters) per minute
Power source.....	Electric motor, totally enclosed, fan cooled
Power requirement.....	15 amp minimum circuit on 115 VAC, 60 Hz current.
Generator.....	5000 Watts
Spraying pressure.....	Up to 2800 PSI
Capabilities.....	Sprays a variety of oil-based and latex paints, primers, and stains

Table of Contents

Safety Precautions	2
Grounding Instructions.....	2
General Description	4
Specifications	4
Preparing to Paint	4
Attaching the Tip to the Gun.....	4
Checking the Outlet Valve (optional).....	4
Attaching the Paint Hose.....	5
Pressure Relief Procedure	5
Priming	5
Preparing to Prime	5
Mounting the Paint Hopper.....	6
Attaching the Return Tube.....	6
Priming the Pump	6
Spraying	7
Spraying Technique.....	7
Practice	7
Cleanup	8
Overnight Storage.....	8
Long-Term Storage	8
Maintenance	10
Removing and Cleaning the Inlet Valves	10
Removing and Cleaning the Outlet Valve	10
Cleaning the Hopper Screen	10
Troubleshooting	11
Parts Listings	32
Main Assembly	32
Diaphragm Pump	34
Pump Head Assembly.....	36
Hopper Assembly	37
Limited Warranty	38

General Description

This high performance airless sprayer is a precision power tool used for spraying many types of materials. Read and follow this instruction manual carefully for proper operating instructions, maintenance and safety information.



Preparing to Paint

Attaching the Tip to the Gun

1. To lock the trigger, push in the trigger lock from left to right, when looking at the rear of the gun.

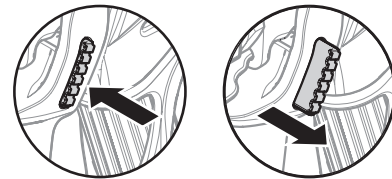

Gun locked
(gun will not spray)

Gun unlocked
(gun will spray)



POSSIBLE INJECTION HAZARD. Do not spray without the tip guard in place. Never trigger the gun unless the tip is in either the spray or the unclog position. Always engage the gun trigger lock before removing, replacing or cleaning tip.

2. Thread the tip guard onto the gun. Tighten the nut first by hand, then tighten more firmly with a wrench.

NOTE: When attaching the tip guard to the gun, align the tip guard as shown in the figure below, then tighten with a wrench.

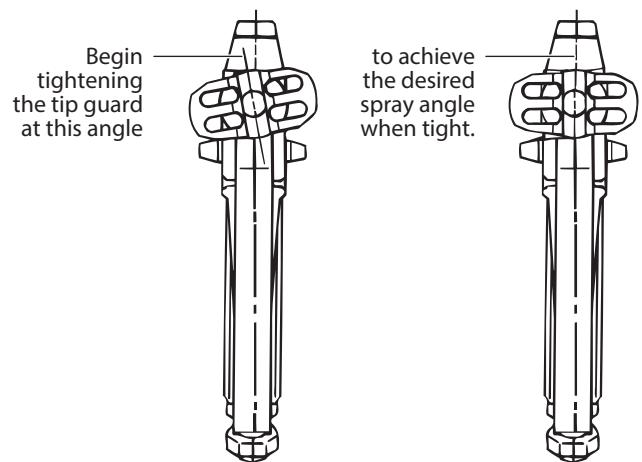

Checking the Outlet Valve (optional)

1. Firmly press the optional pusher valve button on the side of the pump housing to make sure the outlet ball valve moves freely.

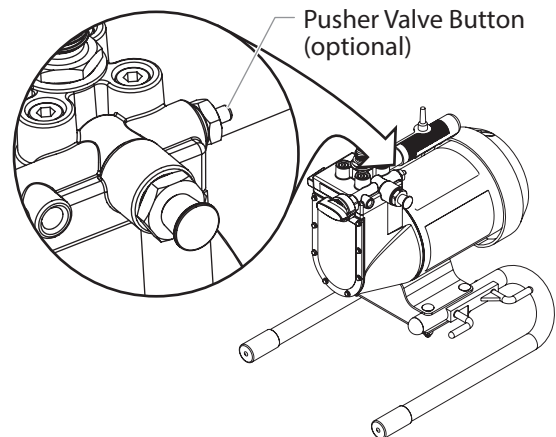

Attaching the Paint Hose

1. Attach the high pressure hose to the paint sprayer. Use a wrench to tighten the paint hose securely.

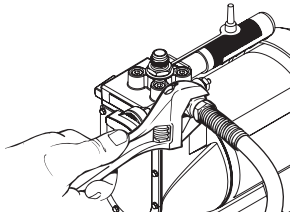

2. Attach the spray gun to the other end of the high pressure hose. Tighten the hose securely to the gun using two wrenches.

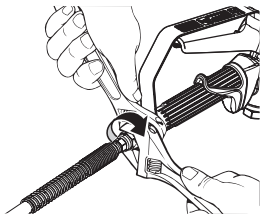

3. Plug the sprayer into a properly grounded outlet or heavy duty grounded extension cord. Do not use more than 100 feet of cord. If you must spray a long distance from a power source, use more paint hose, not more extension cords. Use a minimum size of 16 gauge extension cord for up to 50 feet in length, or 12 to 14 gauge for extension cords between 50 and 100 feet in length.

Pressure Relief Procedure



Be sure to follow the pressure relief procedure when shutting the unit down for any purpose, including servicing or adjusting any part of the spray system, changing or cleaning spray tips, or preparing for cleanup.

1. Turn the pressure control knob counterclockwise to its lowest setting.

Pressure Control Knob

PRIME/SPRAY Knob

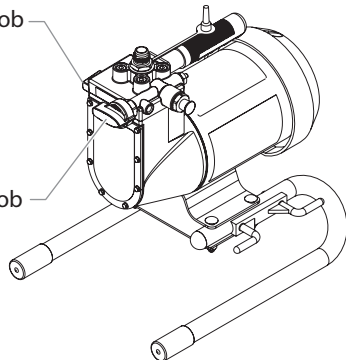

2. Turn the PRIME/SPRAY knob to PRIME.
3. Trigger the gun to remove any pressure which may still be in the hose.
4. Lock the gun by pushing the gun trigger lock to the locked position.



INJECTION HAZARD. Do not spray without the tip guard in place. NEVER trigger the gun unless the tip is completely turned to either the spray or the unclog position. ALWAYS engage the gun trigger lock before removing, replacing or cleaning tip.

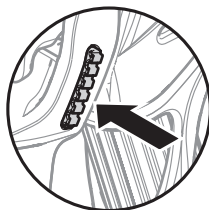

Priming

Preparing to Prime

1. Fill the inlet valve with water or with a light household oil.

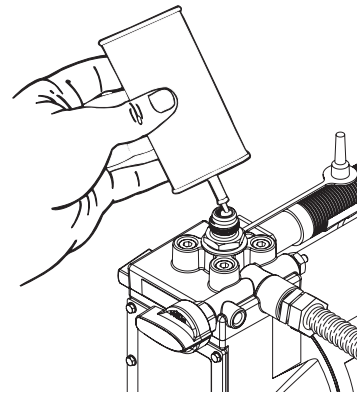

2. Make sure the PRIME/SPRAY knob is set to PRIME and that the pressure control knob is turned counterclockwise to the lowest pressure setting.
3. Turn the motor switch to ON.
4. Increase the pressure by turning the pressure control knob clockwise 1/2 turn.
5. Force the inlet valve to open and close by pushing on it with a screwdriver or the eraser end of a pencil. It should move up and down about 1/16 of an inch. Continue until water or oil is sucked into the sprayer. This will wet the moving parts and break loose any old paint residue.

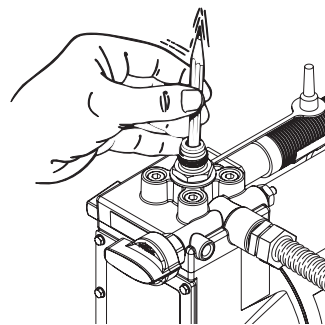

6. Put the palm of your hand over the inlet. Turn the pressure control knob clockwise to its maximum setting. You should feel suction coming from the inlet valve. If you do not, see the section on cleaning and servicing the outlet valve.

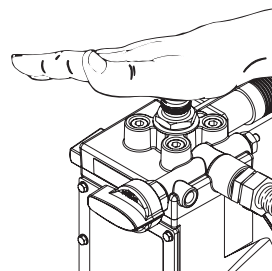

7. Turn the pressure control knob counterclockwise to the minimum pressure setting.
8. Turn the motor switch to OFF.

Mounting the Paint Hopper

1. Align the bottom of the paint hopper with the threaded inlet valve on the paint pump block.
2. Turn the paint hopper clockwise to thread it onto the inlet valve. Continue to turn the paint hopper until it is secure on the inlet valve.

NOTE: Make sure the threads are straight and the hopper turns freely on the inlet valve. Do not cross-thread.

3. Place the filter screen into the bottom of the paint hopper and snap it in position.

Attaching the Return Tube

1. Make sure that the motor switch is turned to OFF.
2. Screw the return tube fitting found in the literature set into the return tube port on the side of the pump.

NOTE: Do not over-tighten. Hand-tighten only. Some threads will be visible even when fully tightened.

3. Place the straight end of the return tube into the return tube fitting.

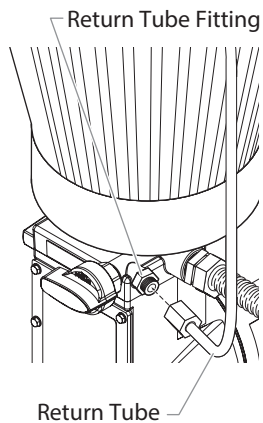

4. Thread the nut on the return tube onto the return tube fitting and tighten until the return tube is secure.
5. Place the hook end of the return tube into the hole in the paint hopper cover.

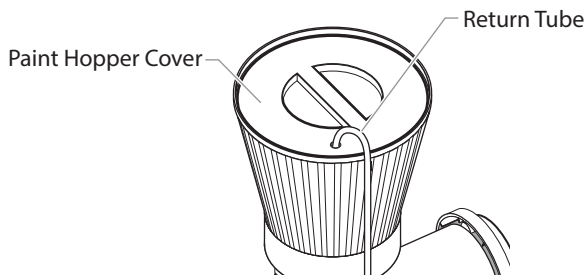

Priming the Pump

1. Turn the pressure control knob counterclockwise to its lowest pressure setting.

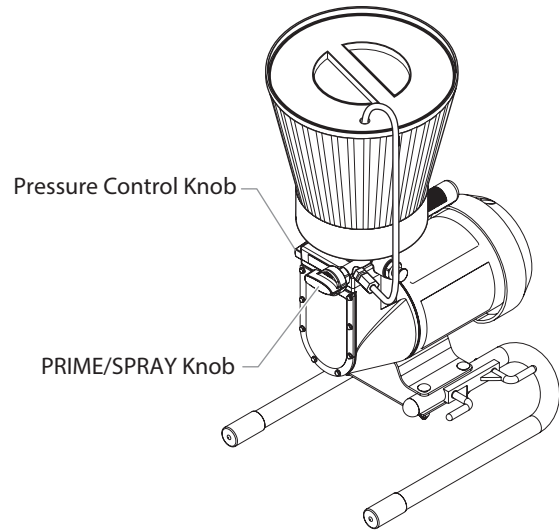

2. Remove the paint hopper cover and fill the paint hopper with material.
3. Turn the PRIME/SPRAY knob to PRIME.
4. Turn the motor switch to ON.
5. Turn the pressure control knob clockwise to between half and full pressure. Let the unit prime 1 to 2 minutes after material begins to flow through the return tube.

IMPORTANT: Always reduce the pressure to zero before changing the position of the PRIME/SPRAY knob. Failure to do so may cause damage to the paint pump diaphragm.

IMPORTANT: If the pressure control knob is reduced to zero and the PRIME/SPRAY knob is still on SPRAY while the sprayer is operating, there will be high pressure in the hose and spray gun until the PRIME/SPRAY knob is turned to PRIME or until the spray gun is triggered to relieve the pressure.

Spraying

Spraying Technique

The key to a good paint job is an even coating over the entire surface. This is done by using even strokes. Keep your arm moving at a constant speed and keep the spray gun at a constant distance from the surface. The best spraying distance is 10 to 12 inches between the spray tip and the surface.

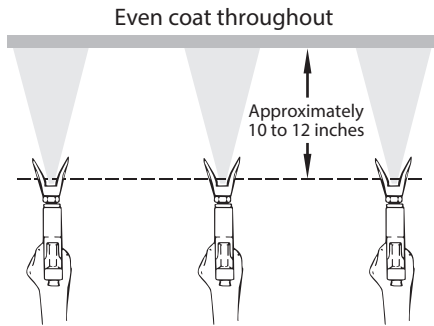

Keep stroke smooth and at an even speed.

Keep the spray gun at right angles to the surface. This means moving your entire arm back and forth rather than just flexing your wrist.

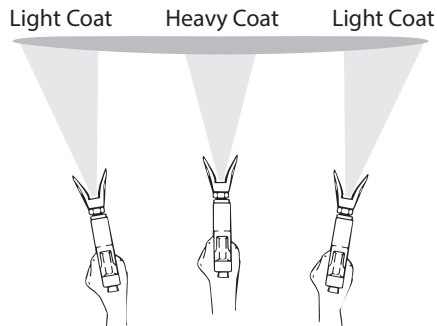

Do not flex wrist while spraying.

Keep the spray gun perpendicular to the surface, otherwise one end of the pattern will be thicker than the other.

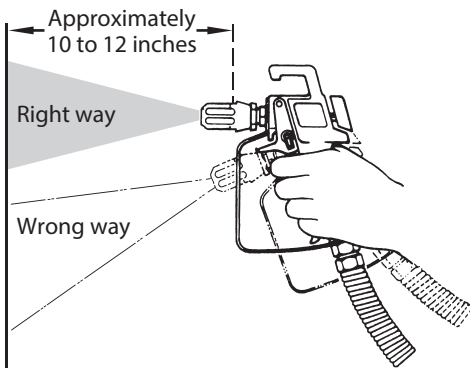

The spray gun should be triggered by turning it on and off with each stroke. This will save paint and avoid paint buildup at the end of the stroke. Do not trigger the gun during the middle of a stroke. This will result in an uneven spray and splotchy coverage.

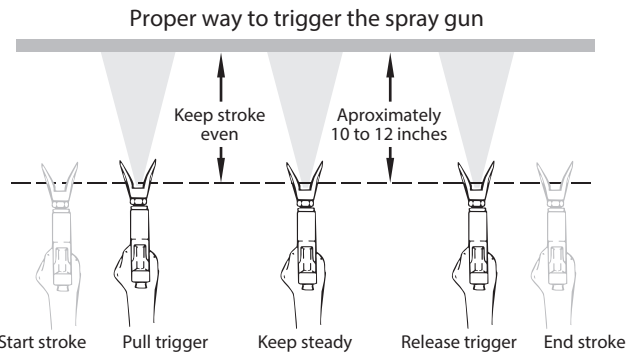

Overlap each stroke by about 50%. This will ensure an even coating. When you stop painting, lock the gun trigger lock, turn the pressure control knob counterclockwise to its lowest setting and set the PRIME/SPRAY knob to PRIME. Turn the motor switch to OFF and unplug the sprayer.

If you expect to be gone more than 1 hour, follow the short term clean up procedure described in the CLEANUP section of this manual.

Practice

1. Be sure that the paint hose is free of kinks and clear of objects with sharp cutting edges.
2. Turn the pressure control knob counterclockwise to its lowest setting.

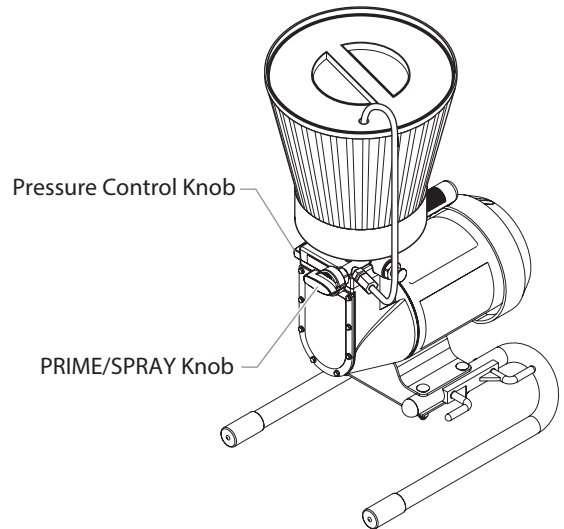

3. Turn the PRIME/SPRAY knob to SPRAY.
4. Turn the pressure control knob clockwise to its highest setting. The paint hose should stiffen as material begins to flow through it.
5. Unlock the gun trigger lock by turning the switch so that it is parallel to the handle.
6. Trigger the spray gun to bleed air out of the hose.
7. When paint reaches the spray tip, spray a test area to check the spray pattern.
8. Use the lowest pressure setting necessary to get a good spray pattern. If the pressure is set too high, the spray pattern will be too light. If the pressure is set too low, tailing will appear or the paint will spatter out in gobs rather than in a fine spray.



Good spray pattern



Paint tailing pattern

Cleanup

Overnight Storage

Shutdown

1. Turn the pressure control knob counterclockwise to the minimum setting.
2. Turn the PRIME/SPRAY knob to PRIME to release system pressure.
3. Trigger the gun to remove any pressure that may still be in the hose.
4. Lock the gun by pushing the gun trigger lock to the locked position.
5. Turn the motor switch to OFF and unplug the sprayer.
6. For latex materials only, pour 1/2 cup water slowly on the top of the paint to prevent the paint from drying. For other materials, seal the paint hopper with the hopper cover keeping the return tube in the paint.

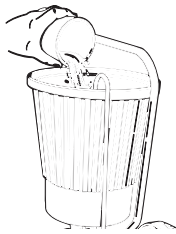
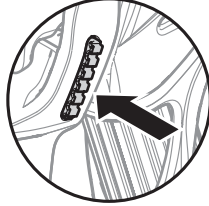

7. Wrap the spray gun assembly in a damp cloth and place it in a plastic bag. Seal the bag shut.



8. Place the sprayer in a safe place out of the sun for short-term storage.

Startup

1. Remove the gun from the plastic bag.
2. Stir the water into the paint for latex materials. Remove the hopper cover from the paint hopper and stir the paint for all other materials.



3. Check to be sure that the PRIME/SPRAY knob is set to PRIME and that the pressure is completely reduced.
4. Plug sprayer in and turn the motor switch to ON.
5. After the sprayer is primed, turn the PRIME/SPRAY knob to SPRAY and gradually turn the pressure control knob clockwise to increase the pressure.
6. Test the sprayer on a practice piece and begin spraying.

Long-Term Storage



Do not allow paint to build up on the motor or the motor will overheat. Do not allow flammable solvents to come in contact with the motor or they could ignite.

NOTE: You will need a bucket, cleaning solution, a toothbrush, a wrench and cleaning rags.

NOTE: If spraying with latex paint, use warm soapy water for cleaning. If using oil or alkyd-based paints, use mineral spirits or paint thinner.

IMPORTANT: Do not use mineral spirits or paint thinner on latex paint, or the mixture will turn into a jelly-like substance which is difficult to remove.

Clearing the Paint Hopper

1. Lock the gun by pushing the gun trigger lock to the locked position.
2. Turn the pressure control knob counterclockwise to the minimum setting.
3. Turn the PRIME/SPRAY knob to PRIME.
4. Turn the motor switch to OFF.
5. Direct the return tube into the original paint bucket.
6. Turn the motor switch to ON.
7. Turn the pressure control knob to 1/2 maximum pressure. This will draw the remaining paint in the paint hopper through the pump, up the return tube, and into the paint bucket.
8. Turn the pressure control knob counterclockwise to the minimum pressure setting.
9. Trigger the gun to relieve pressure and lock the gun.
10. Remove the spray tip and guard and place them into a container of water or appropriate solvent for the type of material with which you are painting.
11. Fill the paint hopper with water or an appropriate solvent for the type of material with which you are painting.
12. Direct the return tube into a waste bucket.
13. Increase the pressure to 1/2 the maximum pressure. Let the water or solvent circulate for 2-3 minutes to flush paint out of the pump, the paint hopper, and the return tube.

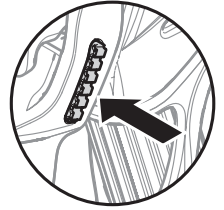

Clearing the Paint Hose

1. To save paint left in the hose, release the gun trigger lock and carefully trigger the gun with the spray tip removed against the inside of the paint container.

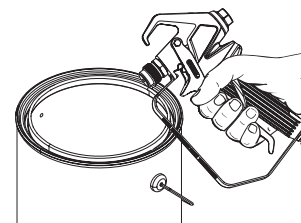

2. Turn the pressure control knob counterclockwise to the minimum pressure setting.
3. Turn the PRIME/SPRAY knob to SPRAY.
4. Turn the pressure control knob slowly until paint starts to flow into the bucket. As soon as the water or solvent starts to come into the bucket, release the trigger.
5. Change to clean water or solvent, point the gun to the side of the waste bucket, and continue circulating for another 5 minutes to thoroughly clean the hose, pump and spray gun.
6. Turn the pressure control knob counterclockwise to its lowest setting.

7. Turn the PRIME/SPRAY knob to PRIME.
8. Trigger the gun to remove any pressure which may still be in the hose.
9. Lock the gun trigger by rotating the trigger lock forward until it stops.
10. Turn the motor switch to OFF.

Clearing the Gun

1. Remove the spray gun from the paint hose using two adjustable wrenches.
2. Remove the filter housing from the gun. Place the gun and the filter assembly into a container of water or solvent to soak.
3. Clean the spray tip and gun filter with a soft brush.
4. Reassemble the gun and filter. Assemble the spray tip in the cleaning position with the arrow pointing to the back of the gun.



5. Attach the paint hose to the gun and tighten using two wrenches.

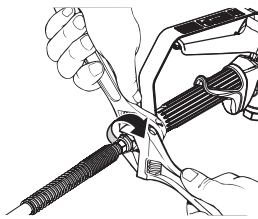

6. Turn the motor switch to ON.
7. Unlock gun trigger by turning the gun trigger lock so that it is parallel to the gun handle.
8. Turn the PRIME/SPRAY knob to SPRAY and point the gun to the side of the waste bucket.

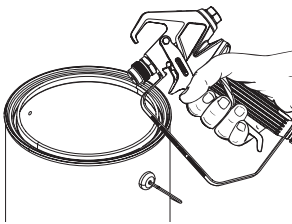

9. Trigger the gun and gradually turn the pressure control knob clockwise to 1/2 pressure. Continue to trigger the gun for approximately 30 seconds.
10. Turn the pressure control knob counterclockwise to its lowest setting.
11. Turn the PRIME/SPRAY knob to PRIME.
12. Trigger the gun to remove any pressure which may still be in the hose.
13. Lock the gun trigger by rotating the trigger lock forward until it stops.
14. Turn the motor switch to OFF.

Final Cleanup

1. Remove the tip assembly.
2. Turn the motor to ON.
3. Turn the PRIME/SPRAY knob to SPRAY.
4. Turn the pressure control knob clockwise to 1/2 power.
5. Trigger the gun into the cleaning bucket until the hopper is empty.
6. Refill the hopper and continue flushing the system until the solution coming out of the gun appears clean.
7. Lock the gun and turn the pressure control knob counterclockwise to its lowest setting.
8. Turn the PRIME/SPRAY knob to PRIME.
9. Remove the hopper from the inlet valve.
10. Clean the threads of the inlet valve with a damp cloth.
11. Fill the inlet valve with a light household oil.

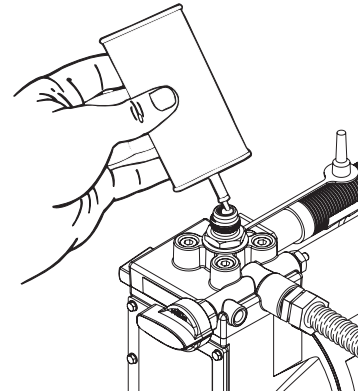

12. Turn the PRIME/SPRAY knob to SPRAY to distribute the oil.

NOTE: Proper cleaning and oiling of the pump after use are the most important steps you can take to insure proper operation after storage.

13. Turn the pressure control knob counterclockwise to its lowest setting.
14. Turn the PRIME/SPRAY knob to PRIME.
15. Trigger the gun to remove any pressure that may still be in the hose.
16. Lock the gun trigger by rotating the trigger lock forward until it stops..
17. Turn the motor switch to OFF.
18. Remove the hopper filter and clean in clean water or the appropriate solvent. Use a soft brush.
19. Return the hopper filter to its position in the hopper and replace the hopper on the inlet valve.
20. Wipe the entire unit, hose and gun with a damp cloth to remove accumulated paint.

Maintenance

Follow these procedures when encountering problems indicated in the troubleshooting section.

Removing and Cleaning the Inlet Valves

1. Be certain that the sprayer is off.
2. Remove the inlet valve assembly using a 27 millimeter socket or box end wrench.

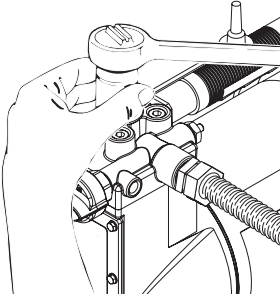

3. Test movement of the valve by pushing on it from the open end of the valve housing with a screwdriver or the eraser end of a pencil. It should move about 1/16 of an inch. If it does not move, it should be cleaned or replaced.

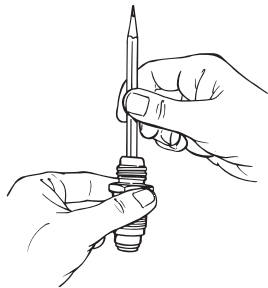

NOTE: The inlet valve must be oiled after every job. This will reduce or eliminate priming problems the next time the sprayer is used.

4. Thoroughly clean the valve assembly with water or the appropriate solvent. Use a small brush.
5. If you have properly cleaned the valve and water drips out of the bottom, the valve is worn and needs to be replaced. A properly seated valve filled with water and held vertically will not drip.
6. Install a new or cleaned valve in the pump block and then fill the valve with light oil or solvent.

Removing and Cleaning the Outlet Valve

It may be necessary to remove and clean the outlet valve or to replace parts inside the valve worn out through normal use.

1. Remove the outlet valve body with a wrench.

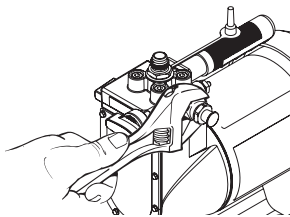

2. Remove and clean the ball stop and small spring inside the valve using a wire hook or tweezers. Replace the spring if it is broken or worn.

NOTE: This spring is manufactured to a very specific tension. Do not put in an unauthorized substitute. See the paint pump assembly parts diagram for the proper replacement part number.

3. Remove the seat and ball assembly.
4. Clean all parts thoroughly. If the ball or seat show any sign of wear or damage, replace them with new parts. This carbide ball must seal tightly against its seat for the valve to function properly.
5. Cover all parts with a thin coat of light oil before reassembling.

NOTE: You will need to align the ridge on the seat with the groove in the pump housing when reassembling.

6. Drop in the valve ball.
7. Insert the ball stop and spring and replace the valve body. Be sure that the o-ring is positioned properly and that the tongue on the cap fits inside the spring.
8. Tighten the valve body securely with an adjustable wrench. Do not over-tighten.

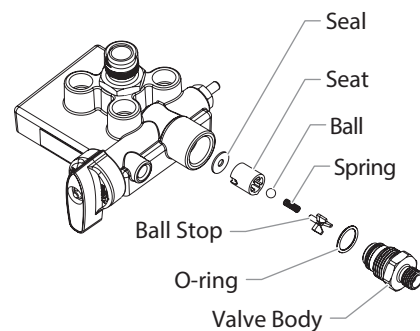

Cleaning the Hopper Screen

The screen at the bottom of the paint hopper may need cleaning periodically. Check it every time you add paint. Remove the screen by pulling it out of the hopper with a pair of pliers. Clean the screen with water or solvent and a soft-bristle brush, if necessary.



Troubleshooting

Problem

Cause

Solution

A. The sprayer does not start up.

1. The sprayer is not plugged in.
2. The ON/OFF switch is set to OFF.
3. Low or no voltage is coming from the wall plug.
4. The sprayer was turned off while still under pressure.
5. The extension cord is damaged or has too low a capacity.
6. The thermal overload on the sprayer is tripped.
7. There is a problem with the motor.

1. Plug the sprayer in.
2. Turn the ON/OFF switch to ON.
3. Properly test the power supply voltage.
4. Turn the PRIME/SPRAY knob to PRIME.
5. Replace the extension cord.
6. Allow the motor to cool and move the sprayer to a cooler spot.
7. Take the sprayer to a Titan Authorized Service Center.

B. The sprayer starts up but does not draw in paint when the PRIME/SPRAY knob is set to PRIME.

1. The unit will not prime properly or has lost prime.
2. The paint hopper is empty.
3. The hopper filter is clogged.
4. The inlet valve is stuck.
5. The outlet valve is stuck.
6. The PRIME/SPRAY valve is plugged.
7. The inlet valve is worn or damaged.
8. There is a problem with the diaphragm.
9. The hydraulic oil level is low or empty.

1. Try to prime the unit again.
2. Fill the paint hopper with paint.
3. Clean the hopper filter.
4. Clean the inlet valve.
5. Clean the outlet valve and replace any worn parts.
6. Take the sprayer to a Titan Authorized Service Center.
7. Replace the inlet valve.
8. Take the sprayer to a Titan Authorized Service Center.
9. Take the sprayer to a Titan Authorized Service Center.

C. The sprayer draws up paint but the pressure drops when the gun is triggered.

1. The spray tip is worn.
2. The hopper filter is clogged.
3. The gun or spray tip filter is plugged.
4. The paint is too heavy or coarse.
5. The outlet valve assembly is dirty or worn.
6. The inlet valve assembly is damaged or worn.

1. Replace the spray tip with a new tip.
2. Clean the hopper filter.
3. Clean or replace the proper filter. Always keep extra filters on hand.
4. Thin or strain the paint.
5. Clean or replace the outlet valve assembly.
6. Replace the inlet valve.

D. The sprayer will not build pressure.

1. The inlet or outlet valve ball or ball seat is worn.
2. Foreign matter or paint has built up between the ball and the seat.
3. Foreign matter or paint has built up in PRIME/SPRAY valve

1. Take the sprayer to a Titan Authorized Service Center.
2. Take the sprayer to a Titan Authorized Service Center.
3. Replace PRIME/SPRAY valve or take the sprayer to a Titan Authorized Service Center.

E. The spray gun leaks.

1. Internal parts of the gun are worn or dirty.

1. Take the sprayer to a Titan Authorized Service Center.

F. The tip assembly leaks.

1. The tip was assembled incorrectly.
2. A seal is worn.

1. Check the tip assembly and assemble properly.
2. Replace the seal.

G. The spray gun will not spray.

1. The spray tip, the gun filter or the tip filter is plugged.
2. The spray tip is in the CLEAN position.

1. Clean the spray tip, gun filter or tip filter.
2. Put the tip in the SPRAY position.

H. The paint pattern is tailing.

1. The pressure is set too low.
2. The gun, the tip, or the hopper filter is plugged.
3. The tip is worn.
4. The paint is too thick.

1. Increase the pressure.
2. Clean the filters.
3. Replace the spray tip.
4. Thin the paint.

I. The thermal overload tripped and shut off the sprayer.

1. The motor overheated.
2. The extension cord is too long or is too small a gauge.
3. Paint has built up on the motor.
4. The motor was started while the sprayer was under pressure.
5. The sprayer was sitting in the hot sun.

1. Allow to cool for 30 minutes.
2. Allow to cool for 30 minutes and replace the extension cord with a shorter extension or a thicker gauge cord.
3. Clean the paint from the motor.
4. Restart the sprayer in the PRIME mode.
5. Move the sprayer out of the sun.

NOTE: The electric motor should always be kept clean and dry. Paint acts as an insulator. Too much paint on the motor will cause the motor to overheat.

NOTE: Make sure to check for grounding continuity after service is performed on any electrical components. Use an ohmmeter to determine that there is continuity between accessible dead-metal parts of the product and the grounding blade of the attachment plug.

Consignes de sécurité important



Lire toutes ces consignes avant d'utiliser l'appareil. Garder ces consignes.



Indique une situation à risque, laquelle, si elle n'est pas évitée, peut entraîner des blessures graves, voire la mort.

Pour réduire les risques d'incendie ou d'explosion, de choc électrique et de blessure, vous devez lire et comprendre les directives figurant dans ce manuel. Familiarisez-vous avec les commandes et l'utilisation adéquate de l'équipement.

Directives de mise à la terre

Cet appareil doit être mis à la terre. En cas de court-circuit, cette précaution réduit les risques de choc en procurant un parcours au courant électrique. Le cordon de l'appareil est doté d'un fil de terre relié à la troisième broche de sa fiche. Cette dernière doit être branchée dans une prise correctement câblée et mise à la terre conformément aux codes et règlements locaux.



MISE EN GARDE - Le fait de ne pas brancher correctement la fiche trifilaire de l'appareil peut entraîner des risques de choc électrique.

Si on doit réparer ou remplacer le cordon ou la fiche, ne pas raccorder le fil de terre à la borne des broches plates (lames) de cette dernière. Ce fil, normalement vert (avec ou sans rayures jaunes), doit être relié à la broche de terre.

Consulter un technicien ou un électricien qualifié à défaut de comprendre l'ensemble des présentes directives ou en cas d'incertitude quant à la mise à terre de l'appareil. Ne pas modifier la fiche de l'appareil; si elle ne s'adapte pas dans la prise voulue, la faire remplacer par un électricien qualifié.

Conçu pour les circuits de 120 V, cet appareil est doté d'une fiche ressemblant à celle illustrée ci-dessous. S'assurer que le produit est connecté à une prise électrique ayant la même configuration que la fiche mâle. Ne pas utiliser d'adaptateur avec ce produit.

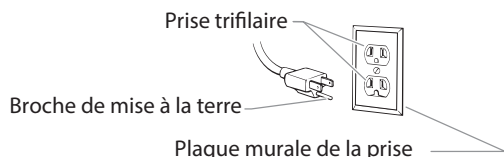

MISE EN GARDE : EXPLOSION OU INCENDIE

Les émanations de certains produits peuvent exploser ou s'enflammer, et risquent d'entraîner des dommages matériels ou de graves blessures.

MESURES PRÉVENTIVES :

- Ne pulvérisez pas de matières inflammables ou combustibles près d'une flamme nue, de voyants lumineux ou de sources d'ignition telles que des objets chauds, cigarettes, moteurs, matériel et appareils électriques. Évitez de produire des étincelles en connectant et en déconnectant les cordons électriques.
- Ne pulvérisez pas et ne les nettoyez pas avec des liquides ayant un point d'éclair inférieur à 38°C (100°F). Le point d'éclair est la température à laquelle le liquide peut créer suffisamment de vapeurs et s'enflammer.
- L'écoulement de peinture ou de solvant dans l'équipement peut produire de l'électricité statique. L'électricité statique crée un risque d'incendie ou d'explosion en présence de fumées de peinture ou de solvant. Toutes les pièces du système du pulvérisateur, y compris la pompe, l'ensemble du tuyau, le pistolet de pulvérisation et les objets dans et autour de la zone de pulvérisation doivent être correctement reliés à la terre pour protéger contre les décharges d'électricité statique et les étincelles. N'utilisez que des

tuyaux conducteurs ou reliés à la terre pour pulvérisateurs de peinture sous vide à haute pression, spécifiés par le fabricant.

- Vérifiez que tous les conteneurs ou systèmes de stockage sont reliés à la terre pour éviter les décharges d'électricité statique.
- Connectez à une prise électrique avec prise de terre et utilisez des rallonges électriques reliées à la terre. N'utilisez pas d'adaptateur 3 à 2.
- N'utilisez pas de peinture ou de solvant contenant du halon, par exemple, le chlore, les agents antimoussure à l'eau de Javel, le chlorure de méthylène et le trichloroéthane. Ils ne sont pas compatibles avec l'aluminium. Contactez le fournisseur de revêtements pour connaître la compatibilité du matériau avec l'aluminium.
- La zone de pulvérisation doit toujours être bien aérée. Une bonne quantité d'air frais doit constamment traverser la zone de pulvérisation pour éviter les accumulations de vapeurs inflammables. Le système de pompage doit être placé dans une zone bien aérée. Ne pulvérisez pas le système de pompage.
- Ne fumez pas dans la zone de pulvérisation.
- N'actionnez pas d'interrupteurs électriques, de moteurs ou autres dispositifs produisant des étincelles dans la zone de pulvérisation.
- Maintenez la propreté de la zone et veillez à ce qu'elle ne contienne pas de conteneurs de peinture ou de solvant, de chiffons et autres matières inflammables.
- Sachez ce que contiennent la peinture et les solvants pulvérisés. Lisez les fiches de sécurité du matériel (SDS) et les étiquettes apposées sur les conteneurs de peintures et de solvants. Respectez les consignes de sécurité du fabricant de peinture et de solvant.
- Placez la pompe à une distance minimum de 7,62 mètres (25 pieds) de l'objet à pulvériser, dans une zone bien aérée (ajoutez de la longueur de tuyau si besoin est). Les vapeurs inflammables sont souvent plus lourdes que l'air. La zone près du sol doit être très bien aérée. La pompe contient des pièces qui produisent des arcs et émettent des étincelles pouvant enflammer les vapeurs.
- Le plastique peut causer des étincelles d'électricité statique. N'accrochez aucun plastique dans une zone de pulvérisation fermée. N'utilisez pas de toiles de protection en plastique quand vous pulvérisez une matière inflammable.
- Ayez un extincteur en bon état de fonctionnement à portée de main.



MISE EN GARDE : INJECTION CUTANÉE

Le jet de haute pression produit par cet appareil peut transpercer la peau et les tissus sous-jacents, causant des blessures graves pouvant entraîner l'amputation.

MESURES PRÉVENTIVES :

- Ne dirigez pas le pistolet sur et ne pulvérisez pas les personnes ou les animaux.
- N'approchez pas les mains ni d'autres parties du corps de la sortie du produit. Par exemple, ne tentez pas d'arrêter une fuite avec une partie du corps.
- NE JAMAIS mettre la main, même gantée, devant le pistolet (les gants n'offrent aucune protection contre les blessures par injection).
- TOUJOURS s'assurer que le protège-embout est en place avant de pulvériser. Il est cependant à noter que, s'il assure une certaine protection, ce dispositif joue surtout un rôle préventif.
- Utilisez exclusivement un embout de buse spécifié par le fabricant.
- Prenez garde quand vous nettoyez ou que vous changez les embouts de buse. Si l'embout se bouche pendant que vous pulvérisez, verrouillez TOUJOURS la détente du pistolet, arrêtez la pompe et libérez toute la pression avant de réparer ou de nettoyer l'embout ou le protecteur ou avant de changer d'embout. La pression n'est pas libérée par l'arrêt du moteur. La poignée du robinet-valve PRIME/SPRAY doit être placée sur PRIME pour libérer la pression. Consultez la PROCÉDURE DE DÉCOMPRESSION décrite dans le manuel de la pompe.

Consignes de sécurité important

- Ne laissez pas l'appareil sous tension ou sous pression quand vous vous en éloignez. Quand vous n'utilisez pas l'appareil, éteignez-le et libérez la pression conformément aux instructions du fabricant.
- La pulvérisation à haute pression peut injecter des toxines dans le corps et causer de graves blessures corporelles. Si une telle injection se produisait, consultez immédiatement un médecin.
- Vérifiez les tuyaux et les pièces pour détecter des signes d'endommagement : une fuite peut injecter le produit dans la peau. Inspectez le tuyau avant chaque emploi. Changez tous les tuyaux ou pièces endommagés. Pour des raisons de fonctionnement, de sécurité et de durée de vie, utiliser exclusivement des tuyaux flexibles à haute pression d'origine de TITAN.
- Ce système peut produire une pression de 2 800 PSI / 193 Bar. N'utilisez que les pièces de rechange ou les accessoires spécifiés par le fabricant et ayant une pression nominale minimum de 2 800 PSI. Ceci est valable pour les embouts de pulvérisation, les protecteurs de buse, les pistolets, les rallonges, les raccords et le tuyau.
- Verrouillez toujours la détente quand vous ne pulvérisez pas. Vérifiez que le verrou de la détente fonctionne correctement.
- Vérifiez que toutes les connexions sont bien serrées avant d'utiliser l'appareil.
- Sachez comment arrêter l'appareil et le dépressuriser rapidement. Soyez bien familiarisé avec les commandes. La pression n'est pas libérée lorsque le moteur est arrêté. La poignée du robinet-valve PRIME/SPRAY doit être placée sur PRIME pour libérer la pression. Consultez la PROCÉDURE DE DÉCOMPRESSION décrite dans le manuel de la pompe.
- Retirez toujours l'embout de pulvérisation avant de rincer ou de nettoyer le système.

REMARQUE À L'INTENTION DES MÉDECINS : Les injections cutanées sont des lésions traumatiques; il importe donc de les traiter sans délai. On NE DOIT PAS retarder ce traitement sous prétexte de vérifier la toxicité du produit en cause, celle-ci n'étant conséquente que dans le cas d'injection directe de certains produits dans le système sanguin. Il pourrait s'avérer nécessaire de consulter un plasticien ou un spécialiste en chirurgie reconstructive de la main.



MISE EN GARDE : ÉMANATIONS DANGEREUSES

Certains produits (peintures, solvants, insecticides ou autres) peuvent être nocifs s'ils sont inhalés ou entrent en contact avec l'organisme. Les émanations de ces produits peuvent provoquer de graves nausées, évanouissements ou empoisonnements.

MESURES PRÉVENTIVES :

- Se servir d'un masque ou d'un respirateur s'il y a un risque d'inhalation (lire toutes les directives concernant ces dispositifs afin de s'assurer qu'ils offrent la protection requise).
- Porter des lunettes de protection.
- Porter les vêtements de protection prescrits par le fabricant du produit utilisé.



MISE EN GARDE : GÉNÉRALITÉS

D'autres dangers peuvent entraîner des dommages matériels ou des blessures graves.

MESURES PRÉVENTIVES :

- Portez toujours les gants, la protection oculaire, les vêtements et un respirateur ou masque appropriés quand vous peignez.
- Ne travaillez pas et ne pulvérisez pas près d'enfants. Éloignez toujours les enfants de l'équipement.
- Ne travaillez pas avec les bras au-dessus de la tête ni sur un support instable. Appuyez-vous bien sur les deux pieds pour toujours conserver l'équilibre.
- Soyez attentif et regardez ce que vous faites.

- N'utilisez pas l'appareil quand vous êtes fatigué ou sous l'influence de drogues ou d'alcool.
- Ne faites pas de nœuds avec le tuyau et ne le tordez pas trop. Le tuyau à vide peut présenter des fuites suite à l'usure, les nœuds ou les mauvais traitements. Une fuite risque d'injecter du produit dans la peau.
- N'exposez pas le tuyau à des températures ou des pressions supérieures à celles spécifiées par le fabricant.
- N'utilisez pas le tuyau pour tirer ou soulever l'équipement.
- Utilisez la plus basse pression possible pour rincer l'équipement.
- Respectez tous les codes locaux, étatiques et nationaux qui régulent la ventilation, la prévention d'incendies et le fonctionnement.
- Les normes de sécurité du gouvernement des États-Unis ont été adoptées dans la loi Occupational safety and Health Act (OSHA). Ces normes, en particulier la partie 1910 des Normes générales et la partie 1926 des Normes de construction, doivent être consultées.
- Avant chaque emploi, vérifiez tous les tuyaux pour détecter d'éventuelles coupures, fuites, abrasion ou couvercle bombé. Vérifiez l'état ou le mouvement des accouplements. Changez immédiatement le tuyau si l'une de ces conditions est vérifiée. Ne réparez jamais un tuyau de peinture. Remplacez-le par un tuyau conducteur à haute pression.
- Ne pulvérisez pas à l'extérieur par temps venteux.
- Débranchez toujours le cordon électrique de la prise avant de travailler sur l'équipement.

IMPORTANT: La pompe à diaphragme est dotée d'un dispositif de remise en marche automatique avec protection thermique. En cas de surcharge, ce dispositif débranche le moteur du bloc d'alimentation.

- Le moteur se remet en marche sans avertissement lorsque le protecteur est réarmé automatiquement.
- Débranchez toujours le moteur du bloc d'alimentation avant d'utiliser l'équipement.
- Lorsque le dispositif de remise en marche automatique débranche le moteur du bloc d'alimentation, libérez de la pression en tournant la soupape de PRIME/SPRAY à la position PRIME.
- Placez l'interrupteur MARCHE/ARRÊT (ON/OFF) de la pompe en position ARRÊT (OFF).

NOTA : Il faut remédier à la cause de la surcharge avant de faire redémarrer la pompe. Voir la section Dépannage.

NOTA : Assurez-vous de vérifier la continuité de la terre après le service est effectuée sur tous les composants électriques. Utilisez un ohmmètre pour déterminer s'il y a une continuité entre les pièces de métal inerte accessibles du produit et la lame de mise à la terre de la fiche de branchement.

Caractéristiques techniques

Poids.....	11,3 kg
Débit maximum.....	1,25 litres/min
Source de puissance.....	Moteur électrique, totalement fermé, refroidi par un ventilateur
Tension.....	Circuit d'une intensité minimale de 15 A, sous tension de 115 V c.a., à fréquence de 60 Hz
Génératrice.....	5000 W
Pression de service maximale.....	2800 PSI (193 bar)
Capacités.....	Pulvériser une grande variété de peintures à huile ou au latex, d'apprêts et de teintures

Table des matières

Consignes de sécurité	12
Directives de mise à la terre.....	12
Description générale	14
Caractéristiques techniques	14
Installation	14
Fixation de l'embout sur le pistolet	14
Vérification du robinet de sortie (en option).....	14
Assemblage du flexible de peinture.....	15
Procédure de décompression	15
Amorçage	15
Préparation à l'amorçage.....	15
Assemblage de la trémie de peinture	16
Fixation de tube de retour	16
Amorçage de la pompe.....	16
Pulvérisation	17
Technique de pulvérisation	17
Pratique.....	17
Nettoyage	18
Rangement pour la nuit	18
Rangement à long terme.....	18
Maintenance	20
Démontage et nettoyage de la soupape d'admission.....	20
Démontage et nettoyage de la soupape de sortie	20
Nettoyage du tamis	20
Dépannage	21
Liste de pièces	32
Ensemble principal	32
Pompe à membrane.....	34
Ensemble tête de pompe	36
Ensemble de trémie.....	37
Garantie Limitée	39

Description générale

Ce pulvérisateur sous vide à hautes performances est un outil électrique de précision utilisé pour pulvériser de nombreux types de peintures. Lisez ce manuel et respectez-en les instructions d'utilisation et de maintenance ainsi que l'information relative à la sécurité.



Installation

Fixation de l'embout sur le pistolet

1. Pour verrouiller la détente, appuyez sur le verrou de la détente de gauche à droite, en regardant l'arrière du pistolet.

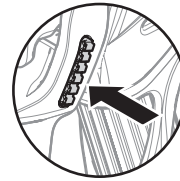

Détente bloquée (le pistolet ne pulvérise pas)

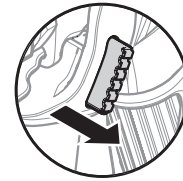

Détente débloquée (le pistolet pulvérise)



RISQUE ÉVENTUEL D'INJECTION. Ne vaporisez pas si la protection d'embout n'est pas montée. Ne déclenchez jamais le pistolet si l'embout n'est pas en position de vaporisation ou débouché. Engagez toujours le verrouillage de la gâchette du pistolet avant de démonter, de remplacer ou de nettoyer l'embout.

2. Fileter l'embout sur le pistolet. Serrer d'abord l'écrou manuellement, puis plus fermement au moyen d'une clé.

NOTA : Lorsqu'on fixe l'embout au pistolet, il faut en aligner le dispositif de protection tel qu'illustré à la figure ci-dessous, puis le serrer au moyen d'une clé.

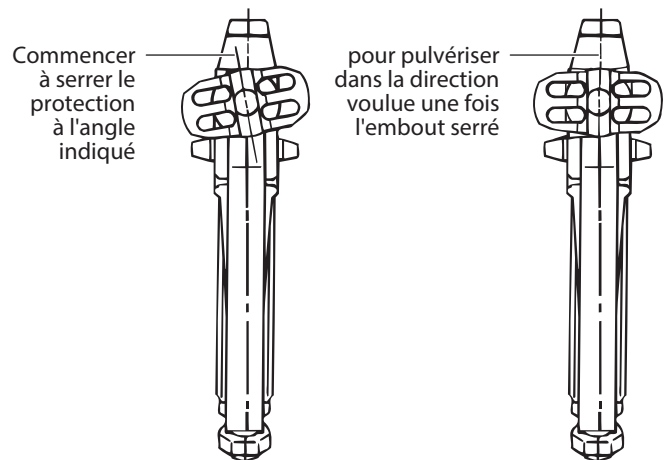

Vérification du robinet de sortie (en option)

1. Appuyez fortement sur le bouton du clapet de poussée, fourni en option, placé sur le côté du logement de la pompe, pour vous assurer que le robinet à bille de sortie bouge sans problème.

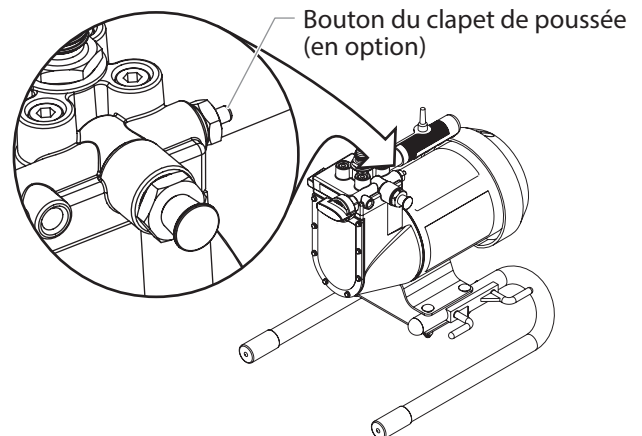

Assemblage du flexible de peinture

1. Fixez le flexible à haute pression sur le pulvérisateur de peinture. Utilisez une clé pour bien serrer le flexible de peinture.

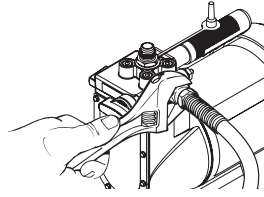

2. Fixez le pistolet de pulvérisation à l'autre extrémité du flexible à haute pression. Serrez fermement le tuyau sur le pistolet en utilisant deux clés.

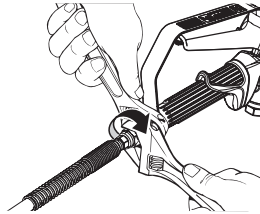

3. Branchez le pulvérisateur à une prise correctement reliée à la terre ou à une rallonge pour service intensif reliée à la terre. N'utilisez pas plus de 100 pieds (3 m) de cordon. Si vous devez pulvériser loin d'une source d'électricité, utilisez un flexible de peinture plus long et non pas des rallonges plus longues. Utilisez une rallonge d'un calibre minimum de 16 pour une longueur maximum de 50 pieds (1,5 m) ou d'un calibre de 12 à 14 pour des rallonges de longueur comprise entre 50 et 100 pieds (1,5 et 3 m).

Procédure de décompression



Assurez-vous de bien suivre la procédure de limitation de pression lorsque vous arrêtez l'appareil pour une raison quelconque, y compris lors de l'entretien ou du réglage d'une pièce du circuit de vaporisation, du remplacement ou du nettoyage des embouts de vaporisation ou lors de la préparation au nettoyage.

1. Tournez le bouton de commande de pression dans le sens contraire des aiguilles d'une montre jusqu'au réglage le plus bas.

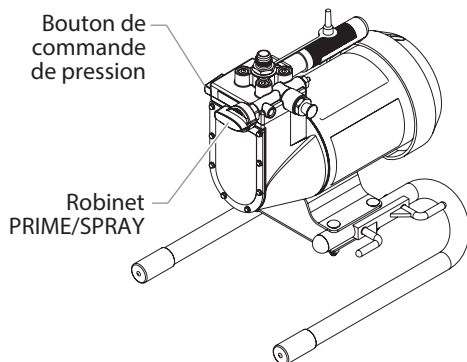

2. Tournez le robinet de PRIME/SPRAY sur PRIME.
3. Appuyez sur la détente du pistolet pour éliminer toute pression éventuellement restante dans le tuyau.
4. Verrouiller le pistolet en mettant le verrou de détente à la position appropriée.

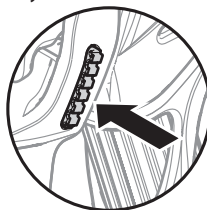

RISQUE ÉVENTUEL D'INJECTION. Ne vaporisez pas si la protection d'embout n'est pas montée. Ne déclenchez jamais le pistolet si l'embout n'est pas en position de vaporisation ou débouché. Engagez toujours le verrouillage de la gâchette du pistolet avant de démonter, de remplacer ou de nettoyer l'embout.

Amoçage

Préparation à l'amoçage

1. Remplissez le soupape d'admission avec de l'eau ou avec une huile ménagère fluide.

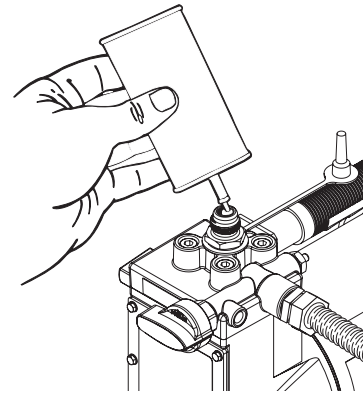

2. Assurez-vous que le robinet PRIME/SPRAY est réglé sur PRIME et que le bouton de commande de pression est tourné dans le sens contraire des aiguilles d'une montre sur le réglage de pression le plus bas.
3. Placez l'interrupteur ON/OFF du moteur sur ON.
4. Augmentez la pression en tournant le bouton de commande de pression dans le sens des aiguilles d'une montre d'1/2 tour.
5. Forcez l'ouverture le soupape d'admission et fermez en poussant dessus avec un tournevis ou le côté gomme d'un crayon. Il doit s'enfoncer et ressortir d'environ 1/16 de pouce (1,5 mm). Continuez jusqu'à ce que l'eau ou l'huile soit aspirée par le pulvérisateur, ce qui humidifiera les pièces mobiles et détachera tout résidu de vieille peinture.

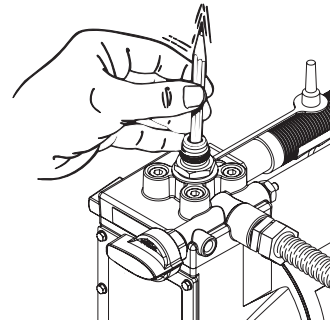

6. Placez la paume de votre main sur l'entrée. Tournez le bouton de commande de pression dans le sens des aiguilles d'une montre jusqu'au réglage maximum. Vous devez sentir une aspiration provenant du soupape d'entrée. Si ce n'est pas le cas, reportez-vous au chapitre sur le nettoyage et la réparation du soupape de sortie.

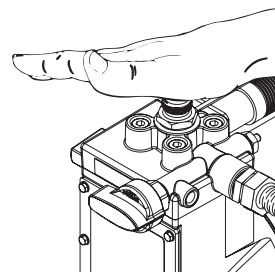

7. Tournez le bouton de commande de pression dans le sens contraire des aiguilles d'une montre jusqu'au réglage minimum de pression.
8. Placez l'interrupteur ON/OFF du moteur sur OFF.

Assemblage de la trémie de peinture

1. Alignez le bas de la trémie de peinture avec le soupape d'admission fileté du bloc de la pompe à peinture.
2. Tournez la trémie dans le sens des aiguilles d'une montre pour la visser sur le soupape d'admission. Continuez à tourner la trémie jusqu'à ce qu'elle soit bloquée sur le soupape d'admission.

NOTA : Vérifiez que les filets sont droits et que la trémie est libre de tourner sur le robinet d'entrée. Veillez à ne pas visser de travers.

3. Placez le tamis dans le bas de la trémie de peinture. Il se met en place par un coup sec.

Fixation de tube de retour

1. Assurez-vous que l'interrupteur ON/OFF du moteur est placé sur OFF.
2. Vissez le raccord du tube de retour fourni avec les manuels dans l'orifice du tube de retour, sur le côté de la pompe..

NOTA : Ne serrez pas trop. Serrez seulement à la main. Certains filets seront visibles même après avoir serré à fond.

3. Placez l'extrémité droite du tube de retour dans le raccord du tube.

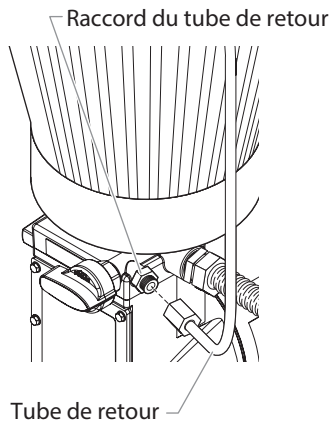

4. Vissez l'écrou du tube de retour sur le raccord du tube de retour et serrez jusqu'à ce que le tube soit fixé.
5. Placez l'extrémité en forme de crochet du tube de retour dans le trou du couvercle de la trémie de peinture.

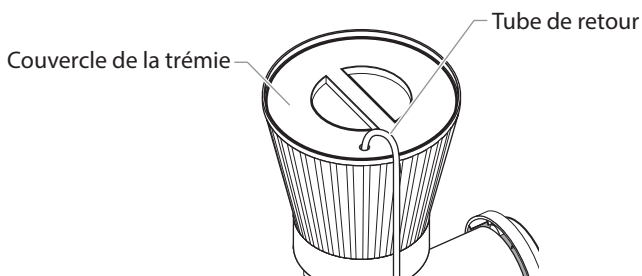

Amorçage de la pompe

1. Tournez le bouton de commande de pression dans le sens contraire des aiguilles d'une montre jusqu'au réglage de pression le plus bas.

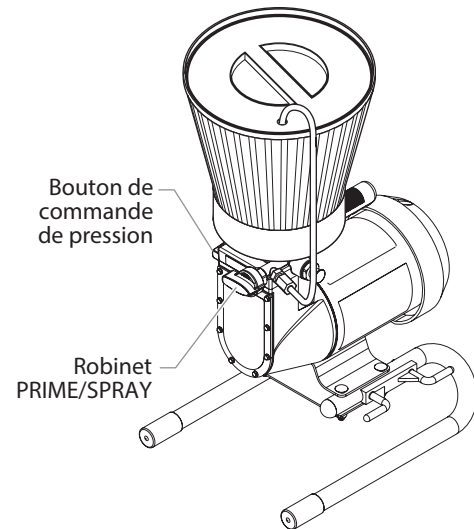

2. Retirez le couvercle de la trémie de peinture et remplissez la trémie.
3. Tournez le robinet de PRIME/SPRAY sur PRIME.
4. Placez l'interrupteur ON/OFF du moteur sur ON.
5. Tournez le bouton de commande de pression dans le sens des aiguilles d'une montre sur la position intermédiaire entre demi-pression et pression totale. Laissez l'unité s'amorcer pendant 1 à 2 minutes après que la peinture commence à s'écouler dans le tube de retour.

IMPORTANT : Abaissez toujours la pression à zéro avant de modifier la position du robinet de PRIME/SPRAY. Vous pourriez sinon endommager la membrane de la pompe à peinture.

IMPORTANT : Si le bouton de commande de pression est placé sur zéro et que le robinet de PRIME/SPRAY est encore sur SPRAY pendant que le pulvérisateur est en marche, il y aura une pression élevée dans le tuyau et dans le pistolet de pulvérisation jusqu'à ce que le robinet de PRIME/SPRAY soit placé sur la position PRIME ou jusqu'à ce que la pression soit dégagée sur le pistolet.

Pulvérisation

Technique de pulvérisation

Pour obtenir une peinture d'un fini impeccable il est essentiel que le produit soit également réparti sur toute la surface. Pour y parvenir, procédez par applications régulières. Déplacez votre bras à vitesse constante et gardez toujours le pistolet de pulvérisation à une distance constante de la surface. Placez votre pistolet de telle sorte que la tête de pulvérisation soit à une distance d'environ 25 à 30 cm (10 à 12 po) de la surface.

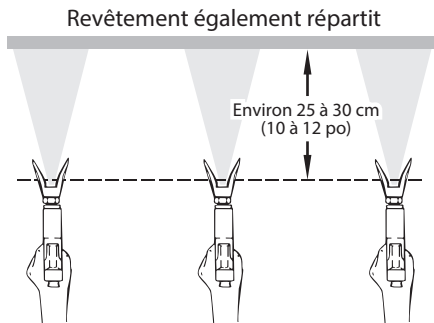

Déplacez votre bras d'un mouvement régulier et à vitesse constante.

Gardez le pistolet de pulvérisation à angle droit par rapport à la surface. Il vous faut pour cela déplacer tout votre bras de haut en bas et non pas seulement fléchir votre poignet.

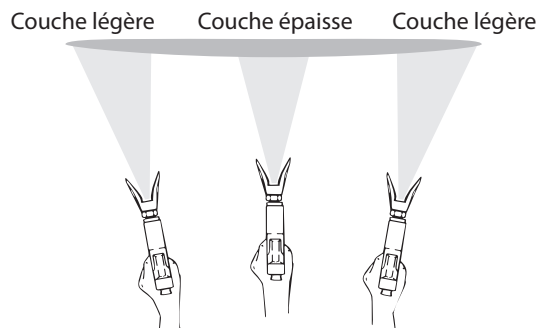

Ne fléchissez pas votre poignet pendant la pulvérisation.

Placez le pistolet de pulvérisation perpendiculaire à la surface, afin d'éviter qu'une extrémité de chaque passage soit plus épaisse que l'autre.

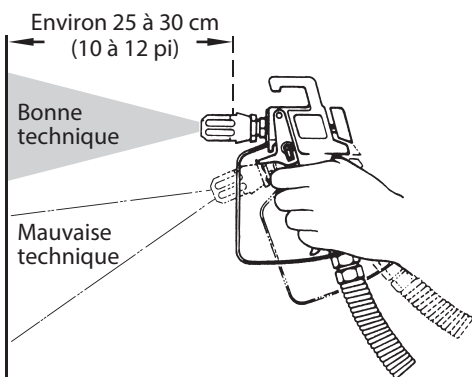

Appuyez sur la gâchette au début et à la fin de chaque passage. Vous éviterez de gaspiller de la peinture ou d'avoir une accumulation de peinture à l'extrémité du passage. N'enclenchez pas le pistolet au milieu d'un passage. Ceci entraînerait une pulvérisation inégale et un revêtement irrégulier.

Manière correcte d'enclencher le pistolet de pulvérisation

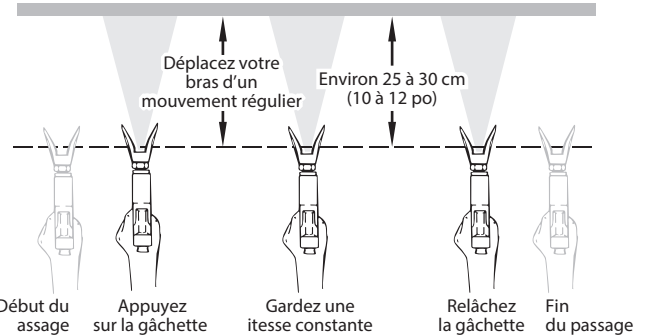

Chevauchez chaque passage d'environ 50 %. Vous obtiendrez ainsi un revêtement uniforme.

Lorsque vous avez terminé de peindre, bloquez le pistolet, tournez le bouton de commande de pression dans le sens contraire des aiguilles d'une montre sur la pression la plus faible et placez le robinet de PRIME/SPRAY sur PRIME. Placez l'interrupteur du moteur en position ARRÊT (OFF) puis débranchez le pulvérisateur.

Si vous pensez être absent pendant plus d'une heure, suivez la procédure de nettoyage rapide décrite dans la section Nettoyage du présent manuel.

Pratique

1. Assurez-vous que le flexible de peinture ne comporte pas de nœuds et n'est pas près d'objets coupants.
2. Tournez le bouton de commande de pression dans le sens contraire des aiguilles d'une montre jusqu'au réglage le plus bas.

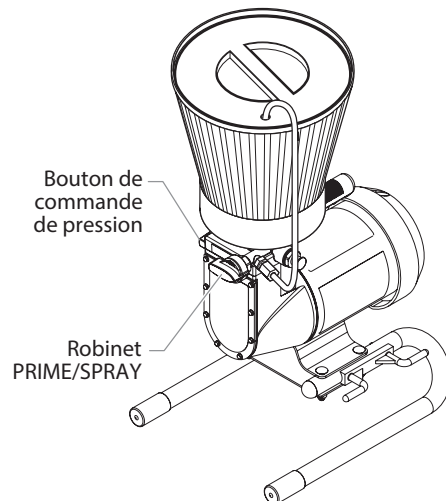

3. Tournez le robinet de PRIME/SPRAY sur SPRAY.
4. Tournez le bouton de commande de pression (2) dans le sens des aiguilles d'une montre jusqu'au réglage maximum. Le flexible de peinture doit se raidir quand la peinture commence à s'écouler.

5. Débloquez le verrou de la détente du pistolet en tournant le commutateur de sorte qu'il soit parallèle à la poignée.

6. Appuyez sur la détente du pistolet pour purger le tuyau d'air.

7. Quand la peinture arrive dans l'embout de pulvérisation, faites un test pour en vérifier les résultats.

8. Utilisez le réglage de pression le plus bas possible pour obtenir une bonne pulvérisation. Si la pression est trop élevée, la pulvérisation sera trop fine. Si la pression est trop basse, des traînées apparaîtront ou alors la peinture s'étalera en faisant des taches au lieu d'une fine pulvérisation.

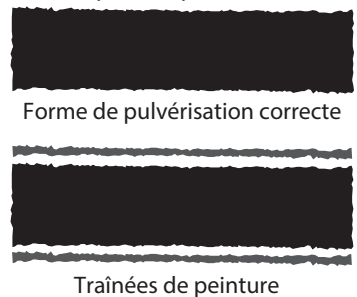

Nettoyage

Rangement pour la nuit

Arrêt

1. Tournez le bouton de commande de pression dans le sens contraire des aiguilles d'une montre jusqu'au réglage minimum.
2. Tournez le robinet de PRIME/SPRAY sur PRIME pour enlever la pression du système.
3. Appuyez sur la détente du pistolet pour éliminer toute pression éventuellement restante dans le flexible.
4. Verrouiller le pistolet en mettant le verrou de détente à la position appropriée.
5. Placez l'interrupteur ON/OFF du moteur sur OFF et débranchez le pulvérisateur.
6. Pour les peintures au latex, versez lentement tasse d'eau sur la peinture pour éviter qu'elle ne sèche. Pour les autres types de peintures, scellez le récipient ou la trémie (avec son couvercle) de peinture en laissant le tube de retour dans la peinture.

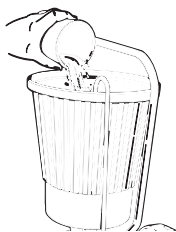
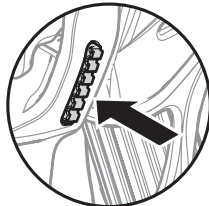

7. Enveloppez le pistolet pulvérisateur dans un chiffon humide et placez-le dans un sac en plastique. Fermez bien le sac hermétiquement.



8. Placez le pulvérisateur dans un endroit sûr à l'abri du soleil pour un rangement à court terme.

Reprise du travail

1. Retirez le pistolet du sac en plastique.
2. Remuez l'eau dans la peinture pour les peintures au latex. Retirez le couvercle de la trémie ou du récipient de peinture et remuez la peinture pour tous les autres types de peinture.



3. Vérifiez que le robinet de PRIME/SPRAY est réglé sur PRIME et que la pression est réduite au maximum.
4. Branchez le pulvérisateur et placez l'interrupteur ON/OFF du moteur sur ON.
5. Une fois le pulvérisateur amorcé, tournez le robinet de PRIME/SPRAY sur SPRAY et tournez progressivement le bouton de commande de pression dans le sens des aiguilles d'une montre pour faire monter la pression.

6. Testez le pulvérisateur sur une chute et commencez à pulvériser.

Stockage à long terme



Ne laissez pas la peinture s'accumuler sur le moteur, sous peine de le faire surchauffer. Ne mettez pas de solvants inflammables en contact avec le moteur car ils pourraient s'enflammer.

NOTA : Vous aurez besoin d'un seau, d'une solution de nettoyage, d'une brosse à dents, d'une clé et de chiffons.

NOTA : Si vous pulvérisiez avec de la peinture au latex, utilisez de l'eau tiède savonneuse pour le nettoyage. Si vous utilisez une peinture alkyde ou à l'huile, utilisez des essences minérales ou un produit diluant pour peinture.

IMPORTANT : N'utilisez pas d'essences minérales ni de diluants avec une peinture au latex car le mélange se transformerait en une substance gélatineuse difficile à enlever.

Nettoyage de la trémie de peinture

1. Verrouiller le pistolet en mettant le verrou de détente à la position appropriée.
2. Tournez le bouton de commande de pression dans le sens contraire des aiguilles d'une montre jusqu'au réglage minimum.
3. Tournez le robinet de PRIME/SPRAY sur PRIME.
4. Placez l'interrupteur ON/OFF du moteur sur OFF.
5. Dirigez le tube de retour dans le récipient de peinture d'origine.
6. Placez l'interrupteur ON/OFF du moteur sur ON.
7. Tournez le bouton de commande de pression sur la moitié de la pression maximum. De cette manière, la peinture restante dans la trémie de peinture est aspirée dans la pompe et remonte dans le tube de retour et dans le récipient de peinture.
8. Tournez le bouton de commande de pression dans le sens contraire des aiguilles d'une montre jusqu'au réglage minimum de pression.
9. Actionnez le pistolet pour supprimer la pression et verrouillez-le.
10. Retirez le protège-embout et l'embout de pulvérisation et placez-les dans un récipient d'eau ou de solvant approprié pour le type de peinture utilisée.
11. Remplissez la trémie de peinture d'eau ou d'un solvant approprié pour le type de peinture que vous utilisez.
12. Dirigez le tuyau de retour dans un seau pour résidus.
13. Augmentez la pression à la moitié de la pression maximale. Laissez l'eau ou le solvant circuler pendant 2-3 minutes pour évacuer la peinture hors de la pompe, de la trémie et du tuyau de retour.

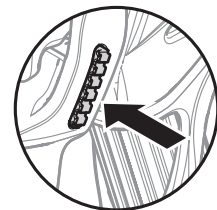

Nettoyage du tuyau de peinture

1. Pour économiser la peinture restée dans le tuyau, débloquez le verrou de la détente du pistolet et actionnez le pistolet avec précautions, avec l'embout enlevé, à l'intérieur du récipient de peinture.

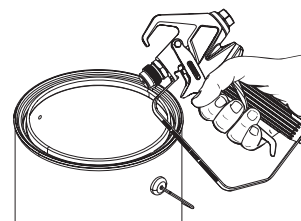

2. Tournez le bouton de commande de pression dans le sens contraire des aiguilles d'une montre jusqu'au réglage minimum de pression.
3. Tournez le robinet de PRIME/SPRAY sur SPRAY.
4. Tournez lentement le bouton de commande de pression jusqu'à ce que la peinture commence à couler dans le seau. Dès que l'eau ou le solvant commence à arriver dans le seau, lâchez la détente.
5. Remplacez l'eau ou le solvant par de l'eau ou du solvant propre, dirigez le pistolet sur la paroi du seau pour résidus et continuez à faire circuler le liquide pendant 5 minutes pour bien nettoyer le tuyau, la pompe et le pistolet de pulvérisation.
6. Tournez le bouton de commande de pression dans le sens contraire des aiguilles d'une montre jusqu'au réglage le plus bas.
7. Tournez le robinet de PRIME/SPRAY sur PRIME.
8. Appuyez sur la détente du pistolet pour éliminer toute pression éventuellement restant dans le flexible.
9. Bloquez la détente du pistolet en tournant le verrou de la détente à fond vers l'avant.
10. Placez l'interrupteur ON/OFF du moteur sur OFF.

Nettoyage du pistolet

1. Retirez le pistolet de pulvérisation du tuyau de peinture en vous servant de deux clés réglables.
2. Retirez le logement de filtre du pistolet. Placez le pistolet et le filtre dans un récipient rempli d'eau ou de solvant.
3. Nettoyez l'embout de pulvérisation et le filtre du pistolet avec une brosse douce.
4. Remontez le pistolet et le filtre. Assemblez l'embout de pulvérisation dans la position de nettoyage avec le flèche dirigée vers l'arrière du pistolet.



5. Fixez le flexible de peinture sur le pistolet et serrez à l'aide de deux clés.

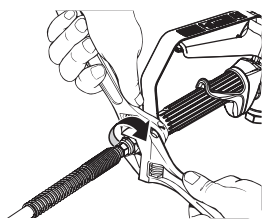

6. Placez l'interrupteur ON/OFF du moteur sur ON.
7. Débloquez la détente du pistolet en tournant le verrou de la détente de façon à ce qu'il soit parallèle à la poignée du pistolet.
8. Tournez le robinet de PRIME/SPRAY sur SPRAY et dirigez le pistolet sur la paroi du seau à déchets.

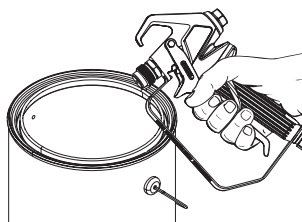

9. Déclenchez le pistolet et tournez progressivement le bouton de commande de pression dans le sens des aiguilles d'une montre jusqu'à la moitié de la pression. Continuez à actionner le pistolet pendant environ 30 secondes.

10. Tournez le bouton de commande de pression dans le sens contraire des aiguilles d'une montre jusqu'au réglage le plus bas.
11. Tournez le robinet de PRIME/SPRAY sur PRIME.
12. Appuyez sur la détente du pistolet pour éliminer toute pression éventuellement restant dans le tuyau.
13. Bloquez la détente du pistolet en tournant le verrou de la détente à fond vers l'avant.
14. Placez l'interrupteur ON/OFF du moteur sur OFF.

Nettoyage final

1. Retirez l'ensemble de l'embout.
2. Placez le moteur sur ON.
3. Tournez le robinet de PRIME/SPRAY sur SPRAY.
4. Tournez le bouton de commande de pression dans le sens des aiguilles d'une montre sur la moitié de la pression.
5. Actionnez le pistolet dans le seau à déchets jusqu'à ce que la trémie ou le seau de solvant soit vide.
6. Remplissez la trémie ou le seau de solvant et continuez à rincer le système jusqu'à ce que la solution sortant du pistolet soit propre.
7. Verrouillez le pistolet et tournez le bouton de commande de pression dans le sens contraire des aiguilles d'une montre jusqu'au réglage le plus bas.
8. Tournez le robinet de PRIME/SPRAY sur PRIME.
9. Retirez la trémie ou le groupe d'aspiration du robinet d'entrée.
10. Nettoyez le filetage du robinet d'entrée à l'aide d'un chiffon humide.
11. Remplissez le soupape d'admission avec de l'huile ménagère fluide.

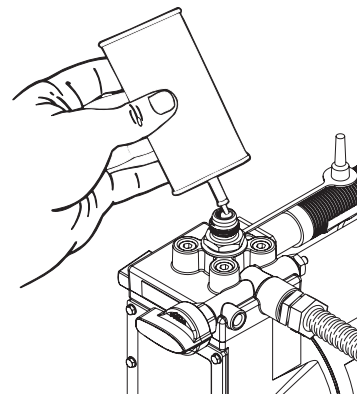

12. Tournez le robinet de PRIME/SPRAY sur SPRAY pour répartir l'huile.

NOTA : Le nettoyage et l'huilage corrects de la pompe après l'emploi sont les principales mesures à prendre pour garantir le fonctionnement correct du pulvérisateur après son stockage.

13. Tournez le bouton de commande de pression dans le sens contraire des aiguilles d'une montre jusqu'au réglage le plus bas.
14. Tournez le robinet de PRIME/SPRAY sur PRIME.
15. Appuyez sur la détente du pistolet pour éliminer toute pression éventuellement restante dans le tuyau.
16. Bloquez la détente du pistolet en tournant le verrou de la détente à fond vers l'avant.
17. Placez l'interrupteur ON/OFF du moteur sur OFF.
18. Retirez le filtre de la trémie et nettoyez-le dans de l'eau propre ou un solvant approprié. Utilisez une brosse douce.
19. Ré-installez la trémie ou le groupe d'aspiration sur le robinet d'entrée et ré-installez la trémie ou le groupe d'aspiration sur le robinet d'entrée.
20. Essuyez toute l'unité, le tuyau et le pistolet avec un chiffon humide pour enlever les dépôts de peinture.

Maintenance

Suivez ces instructions si vous rencontrez des problèmes indiqués dans la section dépannage.

Dépose et nettoyage de soupape d'admission

1. Placez l'interrupteur ON/OFF du moteur sur OFF.
2. Retirez le robinet d'entrée à l'aide d'une clé à douille de 27 millimètres ou d'une clé polygonale.

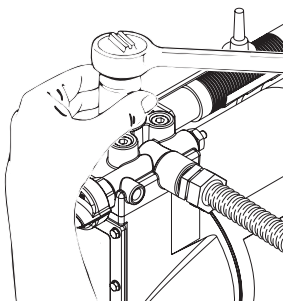

3. Testez le mouvement du robinet en poussant dessus, sur le côté ouvert du logement du robinet, avec un tournevis ou le côté gomme d'un crayon. Il doit bouger d'environ 1/16 de pouce (0,15 mm). Si ce n'est pas le cas, le robinet doit être nettoyé ou changé.

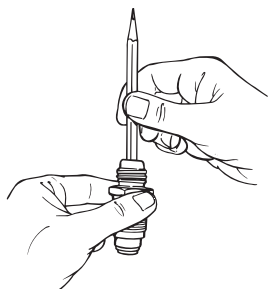

NOTA : Le soupape d'admission doit être huilé après chaque utilisation. Cela réduit, voire supprime les problèmes d'amorçage lors de l'utilisation suivante du pulvérisateur.

4. Nettoyez bien le soupape à l'eau ou avec un solvant approprié. Utilisez une petite brosse.
5. Si le soupape a été correctement nettoyé et que de l'eau goutte de la partie inférieure, c'est qu'il est usé et doit être changé. Un robinet à bonne assise rempli d'eau et tenu à la verticale ne goutte pas.
6. Installez un soupape neuf ou nettoyé dans le bloc de la pompe et remplissez-le avec de l'huile fluide ou du solvant.

Dépose et nettoyage de soupape de sortie

Il peut s'avérer nécessaire de déposer et de nettoyer le soupape de sortie ou de remplacer certaines de ses pièces intérieures si elles sont usées.

1. Retirez le corps du soupape de sortie avec une clé.

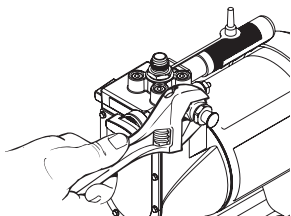

2. Retirez et nettoyez la butée de la bille et le petit ressort à l'intérieur du robinet en vous servant d'un crochet métallique ou d'une pince. Remplacez le ressort s'il est cassé ou usé.

NOTA : Ce ressort est fabriqué selon une tension spécifique. Ne le remplacez pas par un ressort non homologué. Reportez-vous au schéma des pièces de la pompe à peinture pour obtenir la référence de la pièce de rechange.

3. Retirez l'ensemble siège et bille.
4. Nettoyez soigneusement toutes les pièces. Si la bille ou le siège montrent des signes d'usure ou d'endommagement, remplacez-les par des pièces neuves. Cette bille en carbure doit s'accoupler étroitement à son siège pour que le robinet fonctionne correctement.
5. Enduisez toutes les pièces d'une fine couche d'huile fluide avant de les remonter.

NOTA : Vous devez aligner la strie du siège avec la rainure du logement de la pompe au remontage.

6. Laissez la bille du soupape tomber dedans.
7. Insérez la butée de la bille et le ressort et remplacez le corps du soupape. Assurez-vous de placer correctement le joint torique et que la languette du bouchon s'adapte bien dans le ressort.
8. Serrez fermement le corps du soupape avec une clé réglable. Ne serrez pas trop.

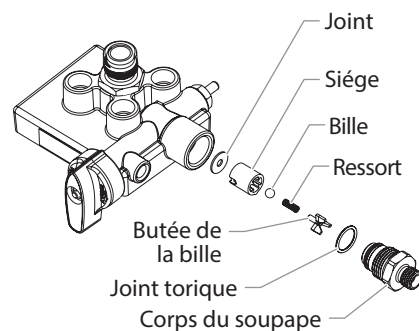

Nettoyage du tamis

Le tamis placé dans le bas de la trémie de peinture peut exiger un nettoyage périodique. Vérifiez-le à chaque fois que vous ajoutez de la peinture. Retirez le tamis en le tirant hors de la trémie avec des pinces. Nettoyez-le à l'eau ou au solvant et avec une brosse à poils doux si besoin est.

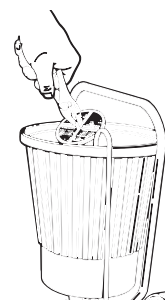

Dépannage

Problème	Cause	Solution
A. Le pulvérisateur ne démarre pas.	<ol style="list-style-type: none"> 1. Le pulvérisateur n'est pas branché. 2. L'interrupteur ON/OFF est placé sur OFF. 3. La tension provenant de la prise murale est trop basse ou il n'y a pas de tension. 4. Le pulvérisateur a été éteint alors qu'il était encore sous pression. 5. La rallonge est endommagée ou sa capacité est trop faible. 6. La surcharge thermique du pulvérisateur s'est déclenchée. 7. Il y a un problème de moteur. 	<ol style="list-style-type: none"> 1. Branchez le pulvérisateur. 2. Placez l'interrupteur ON/OFF sur ON. 3. Testez correctement la tension de l'alimentation électrique. 4. Tournez le robinet de PRIME/SPRAY sur PRIME. 5. Remplacez la rallonge. 6. Laissez le moteur refroidir et placez le pulvérisateur à un endroit plus frais. 7. Emmenez le pulvérisateur à un Centre technique agréé Titan.
B. Le pulvérisateur démarre mais n'aspire pas la peinture lorsque le robinet de PRIME/SPRAY est réglé sur PRIME.	<ol style="list-style-type: none"> 1. L'appareil ne s'amorce pas correctement ou perd de l'amorçage. 2. La trémie de peinture est vide. 3. Le filtre de la trémie est bouché. 4. Le soupape d'admission est coincé. 5. Le soupape de sortie est coincé. 6. Le robinet de PRIME/SPRAY est bouché. 7. Le robinet d'entrée est usé ou endommagé. 8. Il y a un problème de membrane. 9. Le niveau d'huile hydraulique est trop bas ou il n'y a pas d'huile. 	<ol style="list-style-type: none"> 1. Tentez de nouveau d'amorcer l'appareil. 2. Remplissez la trémie de peinture. 3. Nettoyez le filtre de la trémie. 4. Nettoyez le soupape d'admission. 5. Nettoyez le soupape de sortie et changez les pièces usées. 6. Emmenez le pulvérisateur à un Centre technique agréé Titan. 7. Changez le soupape d'admission. 8. Emmenez le pulvérisateur à un Centre technique agréé Titan. 9. Emmenez le pulvérisateur à un Centre technique agréé Titan.
C. Le pulvérisateur aspire la peinture mais la pression tombe lorsque le pistolet est actionné.	<ol style="list-style-type: none"> 1. L'embout de pulvérisation est usé. 2. Le filtre de la trémie est bouché. 3. Le pistolet ou le filtre de l'embout de pulvérisation est bouché. 4. La peinture est trop épaisse ou trop grumeleuse. 5. Le soupape de sortie est sale ou usé. 6. Le soupape d'admission est endommagé ou usé. 	<ol style="list-style-type: none"> 1. Remplacez l'embout de pulvérisation par un embout neuf. 2. Nettoyez le filtre de la trémie. 3. Nettoyez ou remplacez le filtre qui convient. Conservez toujours des filtres supplémentaires à portée de main. 4. Diluez ou filtrez la peinture. 5. Nettoyez ou remplacez le robinet de sortie. 6. Changez le soupape d'admission.
D. Le pulvérisateur ne s'éteint pas.	<ol style="list-style-type: none"> 1. La bille ou le siège de la bille du robinet d'entrée ou de sortie est usé. 2. Des corps étrangers ou de la peinture se sont accumulés entre la bille et le siège. 3. Des corps étrangers ou de la peinture se sont accumulés entre la robinet de PRIME/SPRAY. 	<ol style="list-style-type: none"> 1. Emmenez le pulvérisateur à un Centre technique agréé Titan. 2. Emmenez le pulvérisateur à un Centre technique agréé Titan. 3. Remplacez le robinet de PRIME/SPRAY ou emmenez le pulvérisateur à un Centre technique agréé Titan.
E. Le pistolet de pulvérisation fuit.	<ol style="list-style-type: none"> 1. Des pièces internes du pistolet sont usées ou sales. 	<ol style="list-style-type: none"> 1. Emmenez le pulvérisateur à un Centre technique agréé Titan.
F. L'embout fuit.	<ol style="list-style-type: none"> 1. L'embout est mal assemblé. 2. Un joint est usé. 	<ol style="list-style-type: none"> 1. Vérifiez l'ensemble de l'embout et assemblez-le correctement. 2. Remplacez le joint.
G. Le pistolet de pulvérisation ne pulvérise pas.	<ol style="list-style-type: none"> 1. L'embout de pulvérisation, le filtre du pistolet ou le filtre de l'embout est bouché. 2. L'embout de pulvérisation est sur la position Nettoyage. 	<ol style="list-style-type: none"> 1. Nettoyez l'embout de pulvérisation, le filtre du pistolet ou le filtre de l'embout. 2. Placez l'embout sur la position SPRAY.
H. Il y a des traînées dans la couche de peinture.	<ol style="list-style-type: none"> 1. Le réglage de pression est trop bas. 2. Le pistolet, l'embout ou le filtre de la trémie est bouché. 3. L'embout est usé. 4. La peinture est trop épaisse. 	<ol style="list-style-type: none"> 1. Augmentez la pression. 2. Nettoyez les filtres. 3. Changez l'embout de pulvérisation. 4. Diluez la peinture.
I. La surcharge thermique se déclenche et arrête le pulvérisateur.	<ol style="list-style-type: none"> 1. Le moteur a surchauffé. 2. La rallonge est trop longue ou d'un calibre trop petit. 3. De la peinture s'est accumulée sur le moteur. 4. Le moteur a été démarré alors que le pulvérisateur était sous pression. 5. Le pulvérisateur est resté au soleil. 	<ol style="list-style-type: none"> 1. Laissez refroidir pendant 30 minutes. 2. Laissez refroidir pendant 30 minutes et remplacez la rallonge par une rallonge plus courte ou avec un cordon de calibre plus élevé. 3. Nettoyez la peinture sur le moteur. 4. Redémarrez le pulvérisateur sur le mode PRIME. 5. Mettez le pulvérisateur à l'abri du soleil.

NOTA : Le moteur électrique doit toujours rester propre et sec. La peinture agit comme un isolant. Trop de peinture sur le moteur fait surchauffer ce dernier.

NOTA : Assurez-vous de vérifier la continuité du terre après le service est effectuée sur tous les composants électriques.

Utilisez un ohmmètre pour déterminer s'il y a une continuité entre les pièces de métal inerte accessibles du produit et la lame de mise à la terre de la fiche de branchement.

Información de seguridad importante



Lea toda la información de seguridad antes de operar el equipo. Guarde estas instrucciones.



Indica una situación peligrosa que, de no evitarse, puede causar la muerte o lesiones graves.

Para reducir los riesgos de incendios, explosiones, descargas eléctricas o lesiones a las personas, lea y entienda todas las instrucciones incluidas en este manual. Familiarícese con los controles y el uso adecuado del equipo.

Instrucciones para la conexión a tierra

Este producto debe conectarse a tierra. En caso de un cortocircuito eléctrico, la conexión a tierra reduce el riesgo de choque eléctrico al aportar un alambre de escape para la corriente eléctrica. Este producto está equipado con un cable que tiene alambre a tierra con un enchufe a tierra adecuado. Debe usarse el enchufe para conectar a un receptáculo que esté debidamente instalado y conectado a tierra en conformidad con los códigos y las ordenanzas locales.



ADVERTENCIA - La instalación incorrecta del enchufe a tierra puede ocasionar un riesgo de choque eléctrico.

Si es necesario reparar o cambiar el cable o el enchufe, no conecte el cable verde a tierra a ninguno de las terminales de espiga plana. El cable con aislamiento de color verde por fuera con o sin rayas amarillas es el alambre a tierra y debe conectarse a la espiga a tierra.

Consulte a un electricista o técnico de servicio capacitado si las instrucciones para la conexión a tierra no se entienden claramente o si tiene dudas en cuanto a que el producto esté debidamente conectado a tierra. No modifique el enchufe que se incluye. Si el enchufe no encaja en el receptáculo, pida a un electricista capacitado que instale un receptáculo adecuado.

Este producto es para utilizarse en un circuito de 120 voltios nominales y tiene un enchufe a tierra que tiene un aspecto similar al ilustrado más abajo. Asegúrese que el producto esté conectado a un tomacorriente que tenga la misma configuración que el enchufe. No deben utilizarse adaptadores para este producto.

Receptáculo conectado a tierra

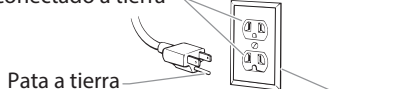

Tapa de la caja de receptáculo conectada a tierra



ADVERTENCIA: EXPLOSIÓN O INCENDIO

Los vapores de solventes y pinturas pueden explotar o inflamarse. Pueden producirse daños materiales, lesiones graves o ambos.

PREVENCIÓN:

- No pulverice materiales inflamables ni combustibles cerca de llamas desnudas, pilotos o fuentes de ignición como objetos calientes, cigarrillos, motores, equipos eléctricos o electrodomésticos. Evite producir chispas al conectar y desconectar los cables de alimentación.
- No pulverice ni limpie con líquidos que tengan un punto de inflamación por debajo de 38 °C (100 °F). El punto de inflamación es la temperatura a la que un fluido puede producir vapor suficiente como para incendiarse.
- La pintura o disolvente que pase por el equipo puede producir electricidad estática. La electricidad estática supone un riesgo de incendio o explosión en presencia de emanaciones de pintura o disolvente. Todas las piezas del sistema pulverizador, incluyendo la bomba, el conjunto de mangueras, la pistola pulverizadora y los objetos dentro y

alrededor de la zona de pulverización se conectarán a tierra para protegerlos frente a descargas estáticas y chispas. Utilice solamente mangueras para pulverizadores de pintura airless (sin aire) de alta presión conductoras o con toma a tierra especificadas por el fabricante.

- Compruebe que todos los recipientes y sistemas de recogida están conectados a tierra para evitar descargas eléctricas.
- Conecte a una salida con toma a tierra y utilice cables alargadores puestos a tierra. No utilice un adaptador de 3 a 2.
- No utilice pintura o disolvente que contenga hidrocarburos halogenados, como cloro, fungicida blanqueador, cloruro de metileno y tricloroetano. No son compatibles con el aluminio. Póngase en contacto con el proveedor del material para conocer su compatibilidad con el aluminio.
- Mantenga la zona de pulverización bien ventilada. Asegúrese de que circula aire fresco por la zona para evitar que se acumulen vapores inflamables en el aire de la zona de pulverización. Ponga el conjunto de la bomba en una zona bien ventilada. No pulverice el conjunto de la bomba.
- No fume en la zona de pulverización.
- No encienda interruptores de luces, motores ni productos similares que puedan producir chispas en la zona de pulverización.
- Mantenga la zona limpia y despejada de botes de pintura y disolventes, trapos y otros materiales inflamables.
- Infórmese del contenido de la pintura y de los disolventes que pulverice. Lea las hojas de datos sobre seguridad de los materiales (SDS) y las etiquetas en los botes de pintura y disolvente. Siga las instrucciones de seguridad del fabricante de la pintura y del disolvente.
- Coloque la bomba al menos a 7,62 metros (25 pies) del objeto que se va a pulverizar en una zona bien ventilada (añada más manguera si fuera necesario). Los vapores inflamables suelen ser más pesados que el aire. La zona del suelo debe estar muy bien ventilada. La bomba contiene piezas que forman arcos que producen chispas y pueden inflamar los vapores.
- El plástico puede producir chispas estáticas. Nunca utilice plástico para cercar la zona de pulverización. No utilice cortinas de plástico mientras pulveriza material inflamable.
- Deberá contar con equipos extintores de incendios que funcionen correctamente.



ADVERTENCIA: LESIÓN POR INYECCIÓN

El flujo de pintura a alta presión que produce este equipo puede perforar la piel y los tejidos subyacentes, ocasionando lesiones graves y posible amputación. CONSULTE A UN MÉDICO INMEDIATAMENTE.

PREVENCIÓN:

- No apunte con la pistola ni pulverice sobre ninguna persona ni animal.
- Mantenga las manos y el resto del cuerpo lejos de la descarga. Por ejemplo, no trate de detener fugas con ninguna parte de su cuerpo.
- NUNCA ponga la mano frente a la pistola. Los guantes no protegen contra una lesión por inyección.
- SIEMPRE mantenga la protección de la boquilla en su sitio al rociar. La protección de la boquilla sirve principalmente de dispositivo de advertencia.
- Utilice solamente la boquilla especificada por el fabricante.
- Tenga cuidado al limpiar y cambiar las boquillas. Si la boquilla se atasca durante la pulverización, ponga SIEMPRE el seguro del gatillo de la pistola, apague la bomba y libere toda la presión antes de reparar, limpiar el protector o la boquilla o cambiar la boquilla. La presión no se libera apagando el motor. Para liberar la presión hay que poner la manija de la válvula PRIME/SPRAY en PRIME. Consulte el Procedimiento de Alivio de Presión que se describe en el manual de la bomba.

Información de seguridad importante

- No deje el aparato con corriente ni con presión cuando nadie esté pendiente de ella. Cuando no utilice el aparato, apáguelo y libere la presión siguiendo las instrucciones del fabricante.
- La pulverización a alta presión puede inyectar toxinas en el cuerpo y producir daños graves en el mismo. En caso de que esto ocurra, visite a un médico inmediatamente.
- Compruebe las mangueras y las piezas en busca de daños; una fuga puede inyectar material en la piel. Inspeccione la manguera antes de cada uso. Sustituya las mangueras o las piezas dañadas. Por razones de funcionamiento, seguridad y duración, emplear únicamente mangueras de alta presión originales de TITAN.
- Este sistema es capaz de producir 2800 PSI / 193 Bar. Utilice solamente piezas de repuesto o accesorios especificados por el fabricante y con una capacidad nominal de 2800 PSI como mínimo. Entre ellos se incluyen boquillas pulverizadoras, protectores para las boquillas, pistolas, alargadores, racores y mangueras.
- Ponga siempre el seguro del gatillo cuando no esté pulverizando. Verifique que el seguro del gatillo funciona correctamente.
- Antes de utilizar el aparato, verifique que todas las conexiones son seguras.
- Aprenda a detener el aparato y a liberar la presión rápidamente. Familiarícese a conciencia con los controles. La presión no se libera apagando el motor. Para liberar la presión hay que poner la manija de la válvula PRIME/SPRAY en PRIME. Consulte el Procedimiento de Alivio de Presión que se describe en el manual de la bomba.
- Quite siempre la boquilla pulverizadora antes de enjuagar o limpiar el sistema.

NOTA PARA EL MÉDICO: La inyección a través de la piel es una lesión traumática. Es importante tratar la lesión tan pronto sea posible. NO retrase el tratamiento para investigar la toxicidad. La toxicidad es un factor a considerar con ciertos revestimientos inyectados directamente en la corriente sanguínea. Puede ser aconsejable consultar con un cirujano plástico o un cirujano especialista en reconstrucción de las manos.



ADVERTENCIA: VAPORES PELIGROSOS

Las pinturas, solventes, insecticidas y demás materiales pueden ser nocivos si se inhalan o toman contacto con el cuerpo. Los vapores pueden causar náuseas graves, desmayos o envenamiento.

PREVENCIÓN:

- Use un respirador o mascarilla si pueden inhalarse los vapores. Lea todas las instrucciones suministradas con la mascarilla para revisar que brinde la protección necesaria.
- Use lentes protectores.
- Use ropa protectora según lo indique el fabricante del revestimiento.



ADVERTENCIA: GENERAL

Puede causar daños materiales o lesiones graves.

PREVENCIÓN:

- Cuando pinte, lleve siempre guantes, protección para los ojos, ropa y un respirador o máscara adecuados.
- Nunca utilice el aparato ni pulverice cerca de niños. Mantenga el equipo alejado de los niños en todo momento.
- No se estire demasiado ni se apoye sobre un soporte inestable. Mantenga los pies bien apoyados y el equilibrio en todo momento.
- No se distraiga y tenga cuidado con lo que hace.
- No utilice el aparato si está fatigado o se encuentra bajo la influencia del alcohol o de las drogas.

- No retuerza ni doble la manguera en exceso. En la manguera airless pueden aparecer fugas a causa del desgaste, de retorcimientos o de un mal uso. Una fuga puede inyectar material en la piel.
- No exponga la manguera a temperaturas o presiones que superen las especificadas por el fabricante.
- No utilice la manguera como elemento de fuerza para tirar del equipo o levantarlo.
- Utilice la presión más baja posible para enjuagar el equipo.
- Cumpla todos los reglamentos locales, estatales y nacionales pertinentes relativos a ventilación, prevención de incendios y funcionamiento.
- Las normas sobre seguridad del gobierno de los Estados Unidos se han adoptado al amparo de la Ley de salud y seguridad ocupacional (OSHA). Deben consultarse tres normas, particularmente la sección 1910 de las Normas generales y la sección 1926 de las Normas sobre construcción.
- Cada vez que vaya a utilizar el equipo, compruebe antes todas las mangueras en busca de cortes, fugas, abrasión o bultos en la cubierta. Compruebe el movimiento de los acoplamientos y si están dañados. Sustituya inmediatamente una manguera si descubre alguna de estas anomalías. No repare nunca una manguera de pintura. Sustitúyala por una manguera conductora a alta presión.
- No pulverice al aire libre si hace viento.
- Desenchufe siempre el cable antes de trabajar en el equipo.

IMPORTANTE: La bomba del diafragma se proporciona con un reinicio automático de protección térmica. Si ocurre una sobrecarga, el reinicio automático de protección térmica desconecta el motor del suministro de energía eléctrica.

- Cuando el protector se reinicie automáticamente, el motor volverá a arrancar sin advertencia.
- Desconecte siempre el motor del suministro de energía eléctrica antes de trabajar en el equipo.
- Cuando el reinicio automático de protección térmica desconecte el motor del suministro de energía eléctrica, libere la presión girando la válvula PRIME/SPRAY (CEBAR/ PULVERIZAR) a la posición PRIME.
- Gire el interruptor ON/OFF (ENCENDIDO/ APAGADO) de la bomba a la posición OFF.

NOTA: La causa de la sobrecarga se debe corregir antes de volver a arrancar. Consulte la sección de Solución de problemas.

NOTA: Asegúrese de revisar la continuidad de la puesta a tierra después del servicio se realiza en cualquiera de los componentes eléctricos.

Use un ohmímetro para determinar que haya continuidad entre las piezas accesibles sin corriente del producto y la clavija de conexión a tierra del enchufe de acoplamiento.

Datos técnicos

Peso.....	11,3 kg
Intensidad volumétrica máx.....	1,25 l/min
Suministro eléctrico.....	Motor eléctrico, totalmente cerrado, se enfría con un ventilador
Tensión.....	Circuito de 15 amp mínimo y corriente de 115 VAC, 60 Hz.
Generado.....	5000 W
Presión de servicio máxima.....	2800 PSI (193 bar)
Capacidades.....	Atomiza una variedad de pinturas, a base de aceite y de látex, imprimadores y tintes.

Tabla de contenido

Precauciones de seguridad	22
Instrucciones de conexión a tierra	22
Descripción general	24
Datos técnicos	24
Configuración	24
Acople de la boquilla a la pistola	24
Comprobación de la válvula de salida (opcional).....	24
Acople de la manguera de pintura	25
Procedimiento de Alivio de Presión	25
Cebado	25
Preparación para cebar	25
Montaje de la tolva de pintura	26
Acople del tubo de retorno	26
Cebado de la bomba	26
Pulverización	27
Técnica de pulverización	27
Práctica	27
Limpieza	28
Almacenamiento durante la noche	28
Almacenamiento a largo plazo.....	28
Mantenimiento	30
Retiro y limpieza de la válvula de admisión.....	30
Retiro y limpieza de la válvula de salida	30
Limpieza de la malla de la tolva	30
Solución de problemas	31
Lista de piezas	32
Conjunto principal	32
Bomba de diafragma.....	34
Conjunto del cabezal de la bomba	36
Conjunto de la tolva	37
Garantía limitada	39

Descripción general

Este pulverizador airless (sin aire) de alto rendimiento es una herramienta de precisión que se utiliza para pulverizar varios tipos de materiales. Lea y siga cuidadosamente este manual de instrucciones para conocer las instrucciones de funcionamiento y la información de mantenimiento y seguridad adecuadas.



Configuración

Acople de la boquilla a la pistola

1. Para bloquear el gatillo, mueva el seguro del gatillo de **izquierda a derecha**, desde la parte posterior de la pistola.

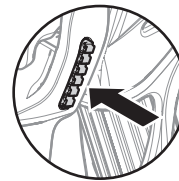

Gatillo bloqueado
(la pistola no pulveriza)



Gatillo desbloqueado
(la pistola sí pulveriza)



POSIBILIDAD DE PELIGRO POR INYECCIÓN. No pulverice si el protector de la boquilla no está en su sitio. No apriete nunca el gatillo de la pistola a menos que la boquilla esté destapada o en posición de pulverización. Ponga siempre el seguro del gatillo antes de desmontar, sustituir o limpiar la boquilla.

2. Enrosque la boquilla en la pistola. Apriete la tuerca primero, luego apriete más firme con una llave para tuercas.

NOTA: Cuando acople la boquilla a la pistola, alinee el protector de la boquilla como se muestra en la figura de abajo, luego apriete con una llave.

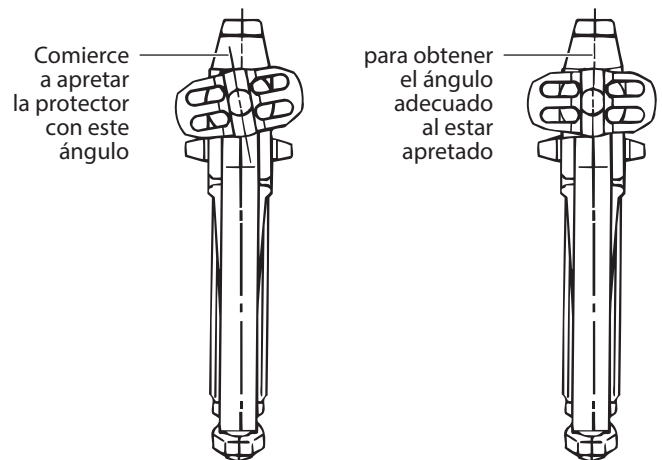

Comprobación de la válvula de salida (opcional)

1. Presione firmemente el botón de la válvula de empuje opcional en el lado del alojamiento de la bomba para asegurarse de que la válvula de bola de salida se mueva libremente.

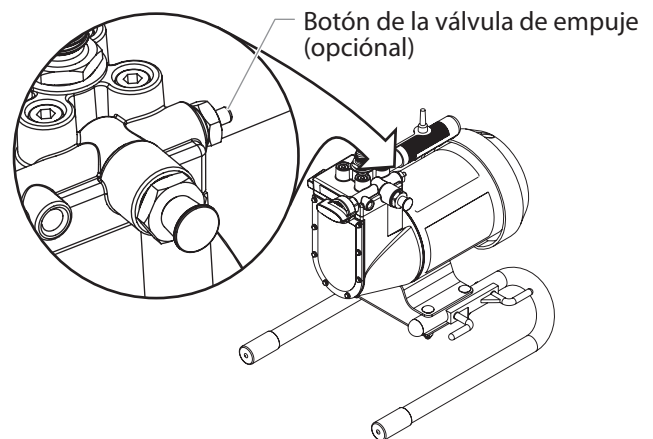

Acople de la manguera de pintura

1. Acople la manguera de alta presión al pulverizador de pintura. Use una llave para apretar la manguera de pintura de forma segura.
2. Acople la pistola pulverizadora en el otro extremo de la manguera de alta presión. Apriete la manguera de forma segura a la pistola usando dos llaves.

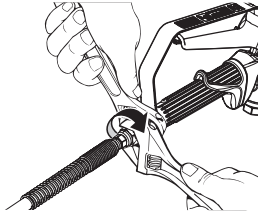
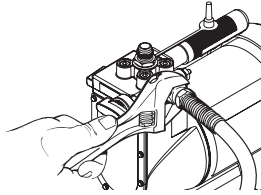

3. Conecte el pulverizador a una toma de corriente con puesta a tierra adecuada o a un cable alargador con puesta a tierra de alto rendimiento.

No use más de 30 metros de cable. Si debe pulverizar a una gran distancia de la fuente de alimentación, use más mangueras de pintura, pero no más cables alargadores. Use un cable alargador del calibre 16 como mínimo para hasta 15 metros de longitud, o de un calibre del 12 al 14 para cables alargadores de entre 15 y 20 metros de longitud.

Procedimiento para el alivio de la presión



No olvide seguir el procedimiento para alivio de la presión cuando pare el pulverizador por cualquier motivo, incluyendo labores de reparación, mantenimiento o ajuste de cualquier pieza del sistema pulverizador, sustitución o limpieza de boquillas o preparación para limpieza.

1. Gire la válvula de control de presión en contra del sentido de las agujas del reloj al ajuste mínimo.

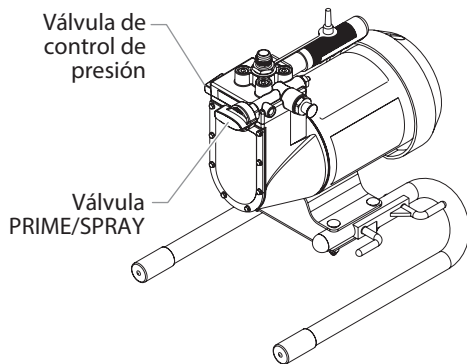

2. Gire la válvula PRIME/SPRAY a la posición PRIME.
3. Oprima el gatillo de la pistola para retirar cualquier presión que todavía pueda quedar en la manguera.
4. Bloquee la pistola mueva el seguro del gatillo de la pistola a la posición bloqueada.



Peligro de inyección. No realice pulverizaciones sin haber instalado la protección de la punta. NUNCA oprima el gatillo de la pistola a menos que la punta se encuentre girada completamente a la posición para pulverizar o en aquella destrabada. SIEMPRE enganche el bloqueo del gatillo de la pistola antes de retirar, de reemplazar o de limpiar la punta.

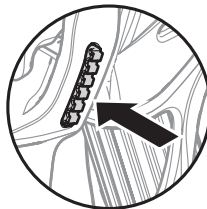

Cebado

Preparación para cebado

1. Llene la válvula de admisión con agua o con un aceite doméstico ligero.

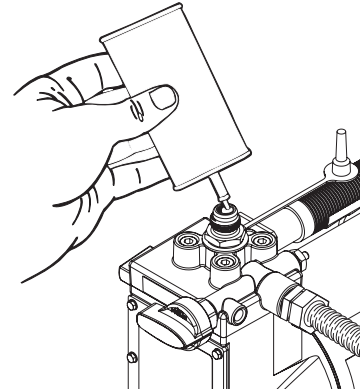

2. Asegúrese de que la válvula PRIME/SPRAY esté ajustada en PRIME y de que la válvula de control de presión esté girada en contra del sentido de las agujas del reloj a su menor ajuste de presión.
3. Encienda la bomba al mover el interruptor ON/OFF (ENCENDIDO/APAGADO) de la bomba a la posición ON.
4. Aumente la presión al girar la válvula de control de presión 1/2 vuelta en el sentido de las agujas del reloj.
5. Fuerce la apertura y cierre de la válvula de admisión presionándola con un destornillador o con el extremo para borrar de un lápiz. Debería subir y bajar cerca de 1/16 de pulgada (1,58 mm). Continúe hasta que el agua o el aceite sea aspirado hacia la bomba. Esto humedecerá las partes en movimiento y soltará todos los residuos de pintura antigua.

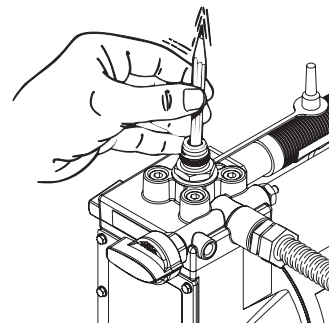

6. Ponga la palma de su mano sobre la entrada: gire la válvula de control de presión en el sentido de las agujas del reloj al ajuste máximo. Debe sentir la aspiración que proviene de la válvula de admisión. Si esto no ocurre, consulte el procedimiento de "Retiro y limpieza de la válvula de salida", presente en la sección Mantenimiento.

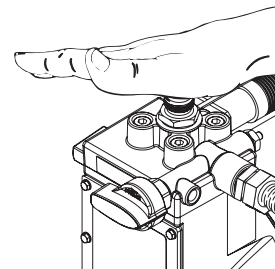

7. Gire la válvula de control de presión en contra del sentido de las agujas del reloj al ajuste de presión mínima.
8. Gire el interruptor ON/OFF de la bomba a la posición OFF.

Montaje de la tolva de pintura

1. Alinee la parte inferior de la tolva de pintura con la válvula de entrada roscada en el bloque de la bomba de pintura.
2. Gire la tolva de pintura en el sentido de las agujas del reloj para enroscarla en la válvula de entrada. Continúe girando la tolva de pintura hasta que quede fijada en la válvula de entrada.

NOTA: Asegúrese de que las roscas están rectas y de que la tolva gira libremente sobre la válvula de entrada. No cruce las roscas.

3. Coloque el filtro en la parte inferior de la tolva de pintura y encájelo en su posición.

Acople del tubo de retorno

1. Asegúrese de que el interruptor de encendido/apagado del motor está en la posición OFF (apagado).
2. Coloque el extremo recto del tubo de retorno en el racor de dicho tubo.

NOTA: No lo apriete demasiado. Apriételo sólo con la mano. Algunas roscas seguirán visibles aunque se aprieten del todo.

3. Coloque el extremo recto del tubo de retorno en el racor de dicho tubo.

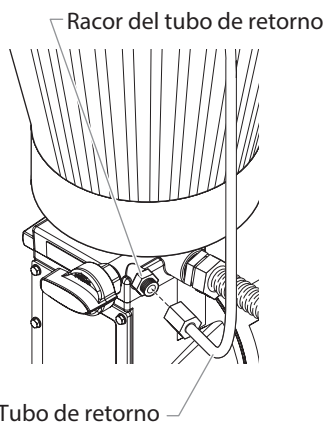

4. Enrosque la tuerca del tubo de retorno en el racor de dicho tubo y apriete hasta que quede bien fijado.
5. Coloque el extremo del gancho del tubo de retorno en el orificio de la tapa de la tolva de pintura.

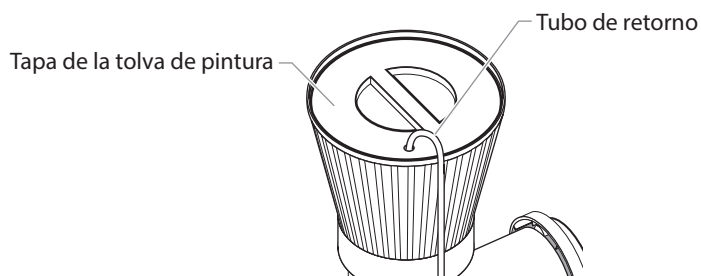

Cebado de la bomba

1. Gire la válvula de control de presión en contra del sentido de las agujas del reloj al ajuste mínimo.

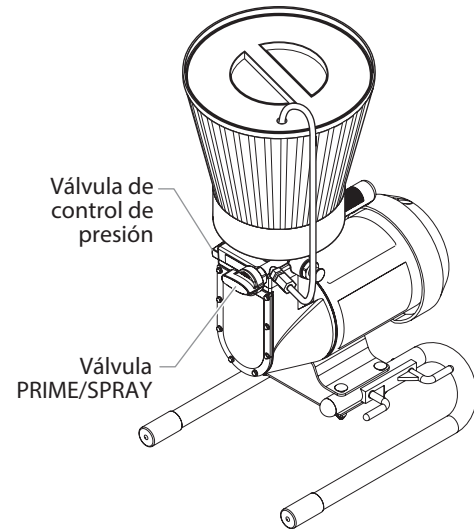

2. Retire la tapa de la válvula de pintura y llene la tolva de pintura.
3. Coloque la válvula PRIME/SPRAY en la posición PRIME.
4. Coloque el interruptor encendido/apagado del motor en la posición ON.
5. Gire el mando de control de presión en el sentido de las agujas del reloj hasta la posición entre la presión media y máxima. Deje que la unidad se ceba durante 1 ó 2 minutos una vez que el material empiece a fluir por el tubo de retorno.

IMPORTANTE: Reduzca siempre la presión a cero antes de cambiar la posición de la válvula PRIME/SPRAY. Si no lo hace, podrían producirse daños en el diafragma de la bomba de pintura.

IMPORTANTE: Si el mando de control de presión se pone a cero y la válvula PRIME/SPRAY (cebar/pulverizar) no está en la posición SPRAY mientras el pulverizador está funcionando, habrá una gran presión en la manguera y la pistola pulverizadora hasta que se ponga la válvula PRIME/SPRAY en la posición PRIME o hasta que se apriete el gatillo de la pistola para liberar la presión.

Pulverización

Técnica de pulverización

La clave de un buen trabajo de pintura es proporcionar una capa uniforme sobre la totalidad de la superficie. Esto se logra dando descargas uniformes. Mantenga el brazo en movimiento a una velocidad constante y mantenga la pistola pulverizadora a una distancia constante de la superficie. La mejor distancia para realizar pulverizaciones es de 10 a 12 pulgadas (de 25 a 30 cm) entre la punta de pulverización y la superficie.

Cubra completamente con una capa uniforme

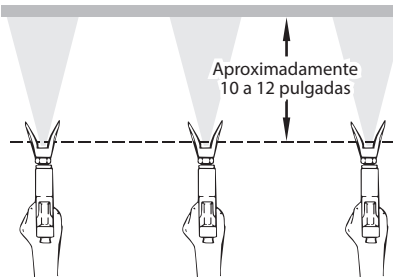

Mantenga la descarga suave y a una velocidad constante.

Mantenga la pistola pulverizadora en ángulo recto respecto a la superficie. Esto quiere decir que debe mover hacia delante y hacia atrás el brazo completo en lugar de sólo flexionar la muñeca.

Capa ligera Capa pesada Capa ligera

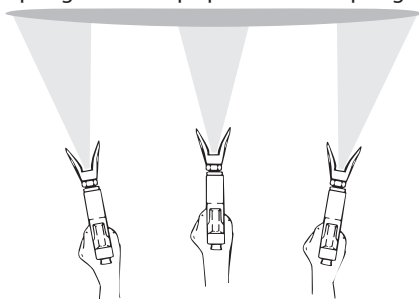

No flexione la muñeca al momento de pulverizar.

Mantenga la pistola pulverizadora perpendicular a la superficie, de otro modo un extremo del patrón será más grueso que el otro.

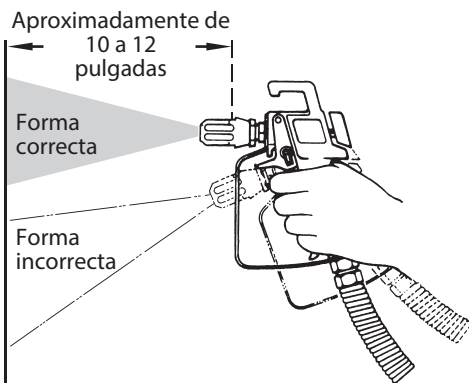

Se debe oprimir el gatillo de la pistola pulverizadora encendiéndola y apagándola con cada descarga. Esto ahorrará pintura y evitará que ésta se acumule al final de la descarga. No oprima el gatillo de la pistola a la mitad de una descarga. Esto dará como resultado una pulverización desigual y una cobertura llena de manchones.

Forma adecuada de oprimir el gatillo de la pistola pulverizadora

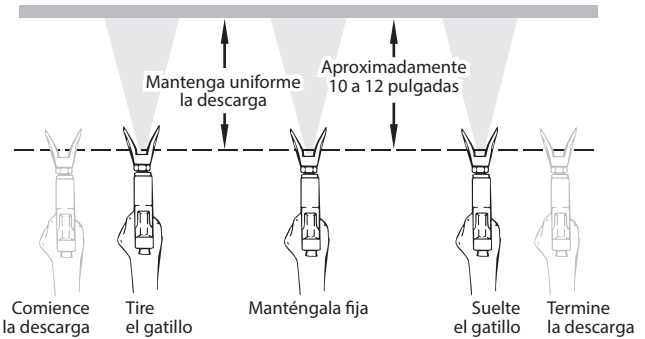

Sobreponga cada descarga en alrededor de un 50%. Esto garantizará una capa uniforme.

Cuando pare de pintar, cierre el bloqueo del gatillo de la pistola, gire al válvula de control de presión de aire en contra del sentido de las agujas del reloj hasta su ajuste mínimo y ajuste el botón de cebado en PRIME. Gire el interruptor del motor hasta OFF y desenchufe la pulverizadora.

Si cree que se alejará durante más de una hora, siga el procedimiento de limpieza a corto plazo descrito en la sección Limpieza de este manual.

Práctica

1. Asegúrese de que la manguera de pintura no esté retorcida y de que no haya cerca objetos de bordes afilados.
2. Gire la válvula de control de presión en contra del sentido de las agujas del reloj al ajuste mínimo.

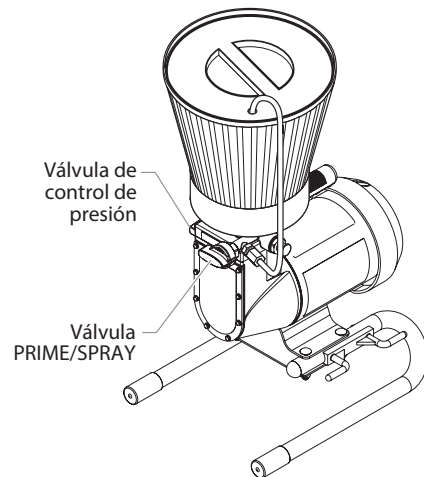

3. Coloque la válvula PRIME/SPRAY en la posición SPRAY.
4. Gire el válvula de control de presión en el sentido de las agujas del reloj hasta su posición máxima. La manguera de pintura debería ponerse rígida a medida que el material comienza a circular por ella.
5. Desbloquee el gatillo de la pistola girando el interruptor de modo que quede paralelo a la empuñadura.
6. Apriete el gatillo de la pistola pulverizadora para purgar el aire de la manguera.
7. Cuando llegue el material a la boquilla, pulverice una zona de prueba para comprobar el patrón de pulverización.
8. Use la posición de presión mínima necesaria para obtener un buen patrón de pulverización. Si se ajusta una presión demasiado alta, el patrón de pulverización será demasiado fino. Si la presión es demasiado baja, la pintura formará regueros o burbujas en lugar de lograr una pulverización adecuada.



Buen patrón de pulverización



Patrón de pintura con colas

Limpeza

Almacenamiento durante la noche

Detención

1. Gire la válvula de control de presión en contra del sentido de las agujas del reloj al ajuste mínimo.
2. Gire la válvula PRIME/SPRAY a PRIME.
3. Accione la pistola para eliminar la presión que pueda quedar en la manguera.
4. Bloquee la pistola mueva el seguro del gatillo de la pistola a la posición bloqueada.
5. Ponga el interruptor de encendido/apagado del motor en la posición OFF (apagado) y desenchufe el pulverizador.
6. Sólo en caso de trabajar con materiales a base de látex, vierta 1/2 taza de agua en la parte superior de la pintura a fin de evitar que ésta se seque. Para otros materiales, selle el recipiente de material, manteniendo la manguera de retorno en la pintura.

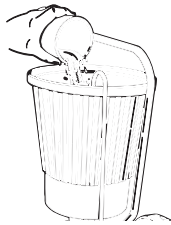
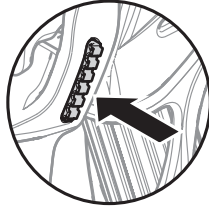

7. Envuelva la pistola pulverizadora en un paño húmedo y póngala en una bolsa plástica. Selle herméticamente la bolsa.



8. Ubique la unidad en un lugar seguro alejado del sol que sirva de almacenamiento a corto plazo.

Arranque

1. Retire la pistola de la bolsa plástica.
2. Remueva el agua en la pintura en caso de que ésta sea al látex. Retire la tapa de la tolva de pintura o del recipiente con el material y remueva la pintura para mezclarla con los demás materiales.



3. Asegúrese de que la válvula PRIME/SPRAY (cebar/pulverizar) está en la posición PRIME y que la presión se ha reducido completamente.
4. Enchufe el pulverizador y coloque el interruptor de encendido/apagado en la posición ON (encendido).
5. Tras la imprimación, gire la válvula PRIME/SPRAY a la posición SPRAY y gire gradualmente el válvula de control presión en el sentido de las agujas del reloj para aumentar la presión.
6. Pruebe el pulverizador sobre una pieza de prueba y empiece a pulverizar.

Almacenamiento a largo plazo



No permita que se acumule pintura en el motor o éste se sobrecalentará. No permita que entren en contacto solventes inflamables con el motor o podrían inflamarse.

NOTA: Necesitará un cubo, una solución de limpieza, un cepillo de dientes, una llave y trapos para limpiar.

NOTA: Si pulveriza con pintura de látex, use agua jabonosa tibia para limpiar. Si usa aceite o pinturas a base de alquid, use volátiles minerales o diluyente de pintura.

IMPORTANTE: No use volátiles minerales o diluyente de pintura en pintura de látex o la mezcla se convertirá en una sustancia como jalea que es difícil de quitar.

Limpeza de la tolva de pintura

1. Bloquee la pistola mueva el seguro del gatillo de la pistola a la posición bloqueada.
2. Gire el mando de control de presión en el sentido contrario a las agujas del reloj hasta la posición mínima.
3. Coloque la válvula PRIME/SPRAY (cebar/pulverizar) en la posición PRIME.
4. Coloque el interruptor de encendido/apagado en la posición OFF (apagado).
5. Dirija el tubo de retorno hacia el interior del recipiente del material original.
6. Coloque el interruptor encendido/apagado del motor en la posición ON.
7. Gire el válvula de control de presión hasta la mitad de la presión máxima. Así se eliminará el material restante de la tolva de pintura por la bomba, hacia arriba por el tubo de retorno hasta el recipiente con el material.
8. Gire el mando de control de presión en el sentido contrario a las agujas del reloj hasta la posición de presión mínima.
9. Apriete el gatillo de la pistola para liberar presión y bloquee la pistola.
10. Retire la boquilla pulverizadora y el protector y colóquelos en un recipiente con agua o un disolvente adecuado para el tipo de material con el que esté pintando.
11. Rellene la tolva de pintura con agua o con un disolvente adecuado para el tipo de material con el que esté pintando.
12. Dirija el tubo de retorno hacia el cubo de residuos.
13. Aumente la temperatura hasta la mitad de la presión máxima. Deje que el agua o el disolvente circulen durante 2-3 minutos para expulsar el material de la bomba, la tolva de pintura y el tubo de retorno.

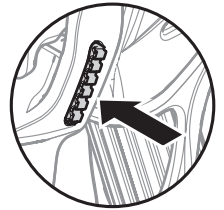

Limpeza de la manguera de pintura

1. Para guardar el material que queda en la manguera, quite el seguro del gatillo de la pistola y apriete con cuidado el gatillo con la boquilla pulverizadora quitada hacia el interior del recipiente con el material.

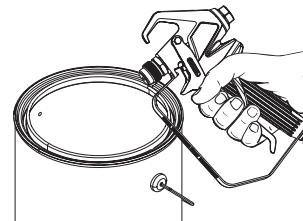

2. Gire el válvula de control de presión en el sentido contrario a las agujas del reloj hasta la posición de presión mínima.
3. Coloque la válvula PRIME/SPRAY (cebar/pulverizar) en la posición SPRAY.

4. Gire el mando de control de presión lentamente hasta que empiece a circular material hasta el cubo. Tan pronto como el agua o el disolvente comience a caer en el cubo, suelte el gatillo.
5. Ponga agua o disolvente limpios, apunte con la pistola hacia el lateral del cubo de residuos y deje que circule el líquido durante otros 5 minutos para limpiar a fondo la manguera, la bomba y la pistola pulverizadora.
6. Gire el válvula de control de presión en el sentido contrario a las agujas del reloj hasta la posición mínima.
7. Coloque la válvula PRIME/SPRAY (cebar/pulverizar) en la posición PRIME.
8. Apriete el gatillo de la pistola para eliminar cualquier presión que pudiera permanecer en la manguera.
9. Bloquee el gatillo de la pistola girando el seguro hacia delante hasta su tope.
10. Coloque el interruptor de encendido/apagado en la posición OFF (apagado).

Limpeza de la pistola

1. Retire la pistola pulverizadora de la manguera de pintura usando dos llaves inglesas.
2. Retire el soporte del filtro de la pistola. Coloque la pistola y el conjunto del filtro a remojo en un recipiente con agua o disolvente.
3. Limpie la boquilla pulverizadora y el filtro de la pistola con un cepillo suave.
4. Vuelva a montar la pistola y el filtro. Monte la boquilla pulverizadora en la posición de limpieza con la flecha apuntando hacia la parte trasera de la pistola.



5. Acople la manguera de pintura a la pistola y apriete usando dos llaves.

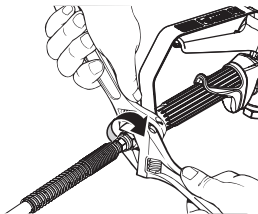

6. Coloque el interruptor encendido/apagado del motor en la posición ON.
7. Desbloquee el gatillo de la pistola girando el seguro de modo que quede paralelo a la empuñadura de la pistola.
8. Coloque la válvula PRIME/SPRAY (cebar/pulverizar) en la posición SPRAY y apunte con la pistola hacia el lateral del cubo de residuos.

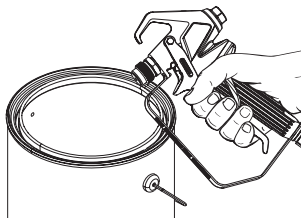

9. Apriete el gatillo de la pistola y gire gradualmente el mando de control de presión en el sentido de las agujas del reloj hasta media presión. Continúe pulsando el gatillo de la pistola durante aproximadamente 30 segundos.
10. Gire el mando de control de presión en el sentido contrario a las agujas del reloj hasta la posición mínima.

11. Coloque la válvula PRIME/SPRAY en la posición PRIME.
12. Apriete el gatillo de la pistola para eliminar cualquier presión que pudiera permanecer en la manguera.
13. Bloquee el gatillo de la pistola girando el seguro hacia delante hasta su tope.
14. Coloque el interruptor de encendido/apagado en la posición OFF (apagado).

Limpeza final

1. Retire el montaje de la boquilla.
2. Ponga el motor en la posición ON.
3. Coloque la válvula PRIME/SPRAY (cebar/pulverizar) en la posición SPRAY.
4. Gire el válvula de control de presión en el sentido de las agujas del reloj hasta la mitad de la potencia.
5. Apriete el gatillo de la pistola apuntando hacia el cubo de limpieza hasta que la tolva o el cubo de disolvente estén vacíos.
6. Vuelva a llenar la tolva o el cubo de disolvente y continúe enjuagando el sistema hasta que la solución que salga de la pistola parezca limpia.
7. Bloquee la pistola y gire el válvula de control de presión en el sentido contrario a las agujas del reloj hasta la posición mínima.
8. Coloque la válvula PRIME/SPRAY en la posición PRIME.
9. Retire la tolva o el conjunto de aspiración de la válvula de entrada.
10. Limpie las rosas de la válvula de entrada con un paño húmedo.
11. Llene la válvula de entrada con un aceite doméstico suave.

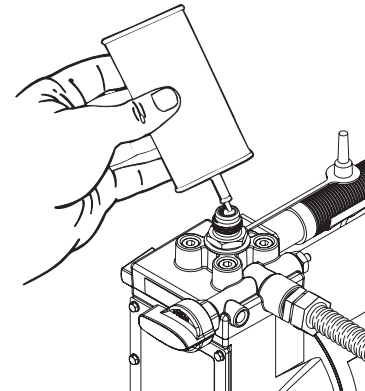

12. Coloque la válvula PRIME/SPRAY en la posición SPRAY para distribuir el aceite.

NOTA: La limpieza y engrasado adecuados de la bomba tras su uso son las medidas más importantes que puede tomar para garantizar un funcionamiento correcto tras su almacenaje.

13. Gire el válvula de control de presión en el sentido contrario a las agujas del reloj hasta la posición mínima.
14. Coloque la válvula PRIME/SPRAY (cebar/pulverizar) en la posición PRIME.
15. Accione la pistola para eliminar la presión que pueda quedar en la manguera.
16. Bloquee el gatillo de la pistola girando el seguro hacia delante hasta su tope.
17. Coloque el interruptor de encendido/apagado en la posición OFF (apagado).
18. Retire el filtro de la tolva y lávelo con agua limpia o con un disolvente adecuado. Use un cepillo suave.
19. Devuelva el filtro de la tolva a su posición en la tolva y vuelva a colocar la tolva o el conjunto de aspiración en la válvula de entrada.
20. Limpie toda la unidad, la manguera y la pistola con un paño húmedo para eliminar el material acumulado.

Mantenimiento

Siga estos procedimientos cuando encuentre los inconvenientes que se indican en la sección de solución de problemas.

Retiro y limpieza de la válvula de admisión

1. Realice el procedimiento para el alivio de la presión, luego apague y desenchufe la unidad.
2. Retire el conjunto de la válvula de admisión usando una llave de cubo de 27 milímetros.

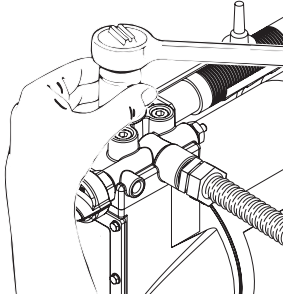

3. Pruebe el movimiento de la válvula empujándola desde el extremo abierto del alojamiento de la válvula con un destornillador o con el extremo para borrar de un lápiz. Debería moverse cerca de 1/16 de pulgada (1,58 mm). Si no se mueve, debe ser limpiada o reemplazada.

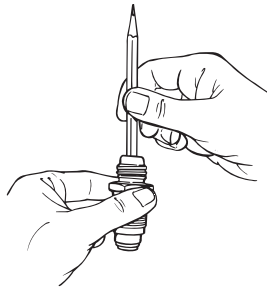

NOTA: Se debe lubricar la válvula de admisión después de cada trabajo. Esto reducirá o eliminará problemas de cebado la próxima vez que se use la unidad y además prolongará la vida útil de la válvula.

4. Limpie completamente el conjunto de la válvula con agua o con el solvente adecuado. Use un cepillo pequeño.
5. Si se limpió adecuadamente la válvula y el agua gotea del fondo, la válvula se desgastó y es necesario reemplazarla. Una válvula adecuadamente asentada, llena de agua y mantenida en posición vertical no goteará.
6. Instale una válvula nueva o limpia en el bloque de la bomba y luego llénela con aceite ligero o con solvente.

Retiro y limpieza de la válvula de salida

Puede ser necesario retirar y limpiar la válvula de salida o reemplazar las piezas del interior de la válvula desgastada por el uso normal.

1. Retire el adaptador de salida con una llave.

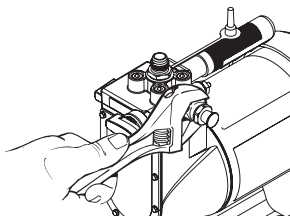

2. Retire y limpie el tope esférico y el pequeño resorte en el interior de la válvula por medio de un gancho metálico o pinzas. Reemplace el resorte si está roto o desgastado.

NOTA: El resorte se fabrica a una tensión muy específica. No lo estire. No coloque un sustituto no autorizado. Consulte el diagrama de las piezas del conjunto de la bomba de pintura para obtener el número de las piezas de repuesto adecuadas.

3. Retire el conjunto de asiento y bola.
4. Limpie a fondo todas las piezas. Si la bola o el asiento muestran cualquier señal de desgaste o daño, reemplácelos con piezas nuevas. Esta bola de carburo se debe sellar firmemente contra su asiento para que la válvula funcione adecuadamente.
5. Antes de volver a ensamblar cubra todas las piezas con una delgada capa de aceite ligero.

NOTA: Debe alinear el saliente del asiento con la ranura en el soporte de la bomba al volver a montarla.

6. Deje caer la bola de la válvula.
7. Inserte el protector y el resorte y vuelva a colocar el cuerpo de la válvula. Asegúrese de que la junta tórica esté bien colocada y de que la lengua de la tapa se ajuste en el interior del resorte.
8. Apriete firmemente el cuerpo de la válvula con una llave ajustable. No apriete excesivamente.

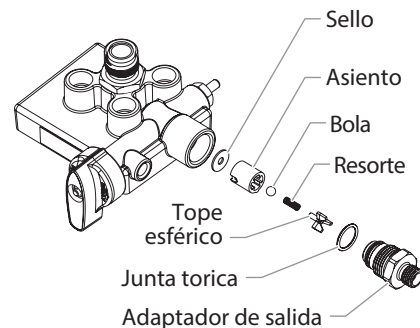

Limpieza de la malla de la tolva

Es posible que la malla al fondo de la tolva de pintura deba limpiarse periódicamente. Compruébelo cada vez que añada pintura. Quite la malla tirando de la tolva hacia fuera con unos alicates. Limpie la malla con agua o disolvente y con un cepillo de cerdas suaves, si fuera necesario.



Solución de problemas

Problema	Causa	Solución
A. El pulverizador no se pone en marcha.	<ol style="list-style-type: none"> 1. El pulverizador no está conectado. 2. El interruptor de encendido/apagado está en la posición OFF. 3. La tensión del enchufe de la pared es muy baja o nula. 4. Alguien apagó el pulverizador mientras aún estaba sometido a presión. 5. El cable alargador está dañado o tiene una capacidad demasiado baja. 6. Se ha producido una sobrecarga térmica en el pulverizador. 7. Hay un problema con el motor. 	<ol style="list-style-type: none"> 1. Enchufe el pulverizador. 2. Coloque el interruptor de encendido/apagado en la posición ON. 3. Compruebe la tensión de la fuente de alimentación. 4. Coloque la válvula PRIME/SPRAY (cebar/pulverizar) en la posición PRIME. 5. Sustituya el cable alargador. 6. Deje enfriar el motor y coloque el pulverizador en un lugar más fresco. 7. Lleve el pulverizador a un centro de servicio autorizado de Titan.
B. El pulverizador se pone en marcha pero no tira pintura cuando la válvula PRIME/SPRAY (cebar/pulverizar) está en la posición PRIME.	<ol style="list-style-type: none"> 1. La unidad no se cebará correctamente o ha perdido calidad. 2. La tolva de pintura está vacía. 3. El filtro de la tolva está atascado. 4. La válvula de entrada está atascada. 5. La válvula de salida está atascada. 6. La válvula PRIME/SPRAY (cebar/pulverizar) está taponada. 7. La válvula de entrada está desgastada o dañada. 8. Hay un problema con el diafragma. 9. El nivel de aceite hidráulico es bajo o nulo. 	<ol style="list-style-type: none"> 1. Trate de cebar de nuevo la unidad. 2. Llene la tolva con pintura. 3. Limpie el filtro de la tolva. 4. Limpie la válvula de entrada. 5. Limpie la válvula de salida y sustituya las piezas desgastadas. 6. Lleve el pulverizador a un centro de servicio autorizado de Titan. 7. Sustituya la válvula de entrada. 8. Lleve el pulverizador a un centro de servicio autorizado de Titan. 9. Lleve el pulverizador a un centro de servicio autorizado de Titan.
C. El pulverizador tira pintura pero la presión descende al apretar el gatillo de la pistola.	<ol style="list-style-type: none"> 1. La boquilla pulverizadora está desgastada. 2. El filtro de la tolva está atascado. 3. La pistola o la boquilla pulverizadora están taponadas. 4. La pintura es demasiado pesada o espesa. 5. El conjunto de la válvula de salida está sucio o desgastado. 6. El conjunto de la válvula de entrada está sucio o desgastado. 	<ol style="list-style-type: none"> 1. Sustituya la boquilla pulverizadora por otra nueva. 2. Limpie el filtro de la tolva. 3. Limpie o sustituya el filtro convenientemente. Tenga siempre filtros adicionales a mano. 4. Diluya o filtre la pintura. 5. Limpie o sustituya el conjunto de la válvula de salida. 6. Sustituya la válvula de entrada.
D. El pulverizador no se apaga.	<ol style="list-style-type: none"> 1. La bola o el asiento de bola de las válvulas de entrada o de salida están desgastados. 2. Se ha acumulado pintura o algún material extraño entre la bola y el asiento. 3. Se ha acumulado pintura o algún material extraño entre la válvula PRIME/SPRAY. 	<ol style="list-style-type: none"> 1. Lleve el pulverizador a un centro de servicio autorizado de Titan. 2. Lleve el pulverizador a un centro de servicio autorizado de Titan. 3. Sustituya la válvula PRIME/SPRAY o lleve el pulverizador a un centro de servicio autorizado de Titan.
E. La pistola pulverizadora tiene fugas.	<ol style="list-style-type: none"> 1. Las piezas internas de la pistola están desgastadas o sucias. 	<ol style="list-style-type: none"> 1. Lleve el pulverizador a un centro de servicio autorizado de Titan.
F. El conjunto de la boquilla tiene fugas.	<ol style="list-style-type: none"> 1. La boquilla no se ha montado correctamente. 2. Hay una junta de estanqueidad desgastada. 	<ol style="list-style-type: none"> 1. Compruebe el conjunto de la boquilla y móntelo correctamente. 2. Sustituya la junta de estanqueidad.
G. La pistola pulverizadora no pulveriza.	<ol style="list-style-type: none"> 1. La boquilla pulverizadora, el filtro de la pistola o el filtro de la boquilla están taponados. 2. La boquilla pulverizadora está en la posición CLEAN (limpieza). 	<ol style="list-style-type: none"> 1. Limpie la boquilla pulverizadora, el filtro de la pistola o el filtro de la boquilla. 2. Coloque la boquilla en la posición SPRAY (pulverizar).
H. El patrón de pintura forma regueros.	<ol style="list-style-type: none"> 1. La presión ajustada es demasiado baja. 2. La pistola, la boquilla pulverizadora o el filtro de la tolva están taponados. 3. La boquilla está desgastada. 4. La pintura es demasiado espesa. 	<ol style="list-style-type: none"> 1. Aumente la presión. 2. Limpie los filtros. 3. Sustituya la boquilla pulverizadora. 4. Diluya la pintura.
I. Se ha producido una sobrecarga térmica que hizo que el pulverizador se apague.	<ol style="list-style-type: none"> 1. El motor se ha sobrecalentado. 2. El cable alargador es demasiado largo o el calibre es demasiado bajo. 3. Se ha acumulado pintura en el motor. 4. Se arrancó el motor mientras el pulverizador estaba sometido a presión. 5. El pulverizador se ha dejado expuesto al sol. 	<ol style="list-style-type: none"> 1. Déjela enfriar durante 30 minutos. 2. Déjela enfriar durante 30 minutos y sustituya el cable alargador por otro más corto o con un calibre más grueso. 3. Limpie la pintura del motor. 4. Reinicie el pulverizador en el modo PRIME (cebar). 5. Aparte el pulverizador del sol.

NOTA: El motor eléctrico debe mantenerse siempre limpio y seco. La pintura actúa como aislante. Demasiada pintura en el motor puede producir un sobrecalentamiento del mismo.

NOTA: Asegúrese de revisar la continuidad de la puesta a tierra después del servicio se realiza en cualquiera de los componentes eléctricos.

Use un ohmímetro para determinar que haya continuidad entre las piezas accesibles sin corriente del producto y la clavija de conexión a tierra del enchufe de acoplamiento.

Parts List • Liste de pièces • Lista de piezas
Main Assembly • Montage principal • Conjunto principal

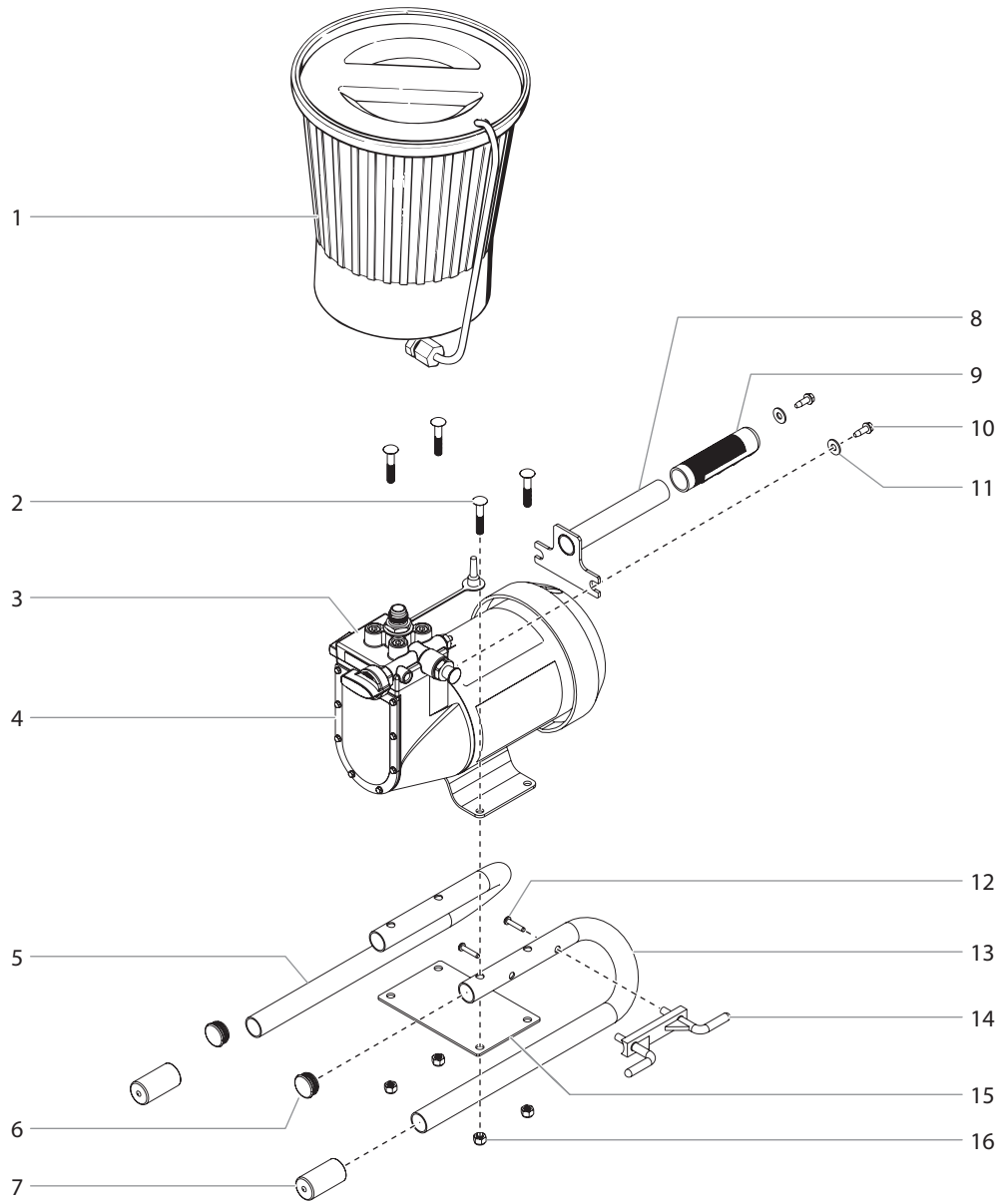

Item Art. Art.	Part No. N° de pièce Pieza No.	English Description	Français Description	Español Descripción	Qty. Qte. Cant.
1	0288144	Hopper assembly	Ensemble de trémie	Conjunto de tolva	1
2	-----	Carriage screw	Vis du chariot	Tornillo del carro	4
3	-----	Pump head	Tête de pompe	Altura de la bomba	1
4	-----	Diaphragm pump	Pompe à diaphragme	Bomba de diafragma	1
5	0508271	Left leg	Patte, gauche	Pata, izquierda	1
6	9885546	Plug	Bouchon	Tapon	2
7	0555513	Tube cap	Bouchon de tube	Tapa del tubo	2
8	-----	Handle assembly	Poignée	Mango	1
9	590-068	Handle grip	Poignée de main	Puño	1
10	0508276	Screw	Vis	Tornillo	2
11	9820206	Washer	Rondelle	Arandela	2
12	700-069	Screw	Vis	Tornillo	2
13	0508270	Right leg	Patte, droite	Pata, derecha	1
14	805-372	Cord wrap	Embobineur de cordon	Soporte para envolver el cable eléctrico	1
15	0508267	Mounting plate	Plate de montage	Placa de montaje	1
16	9811122	Lock nut	Écrou de blocage	Contratuerca	4

Product Registration

Register your product online at www.titantool.com.

Enregistrement du produit

Enregistrer votre appareil en ligne à www.titantool.com.

Registro del producto

Registre su producto en línea en www.titantool.com.

Serial Number Location • Emplacement du numéro de série • Ubicación del número de serie



Diaphragm Pump • Pompe à diaphragme • Bomba de diafragma

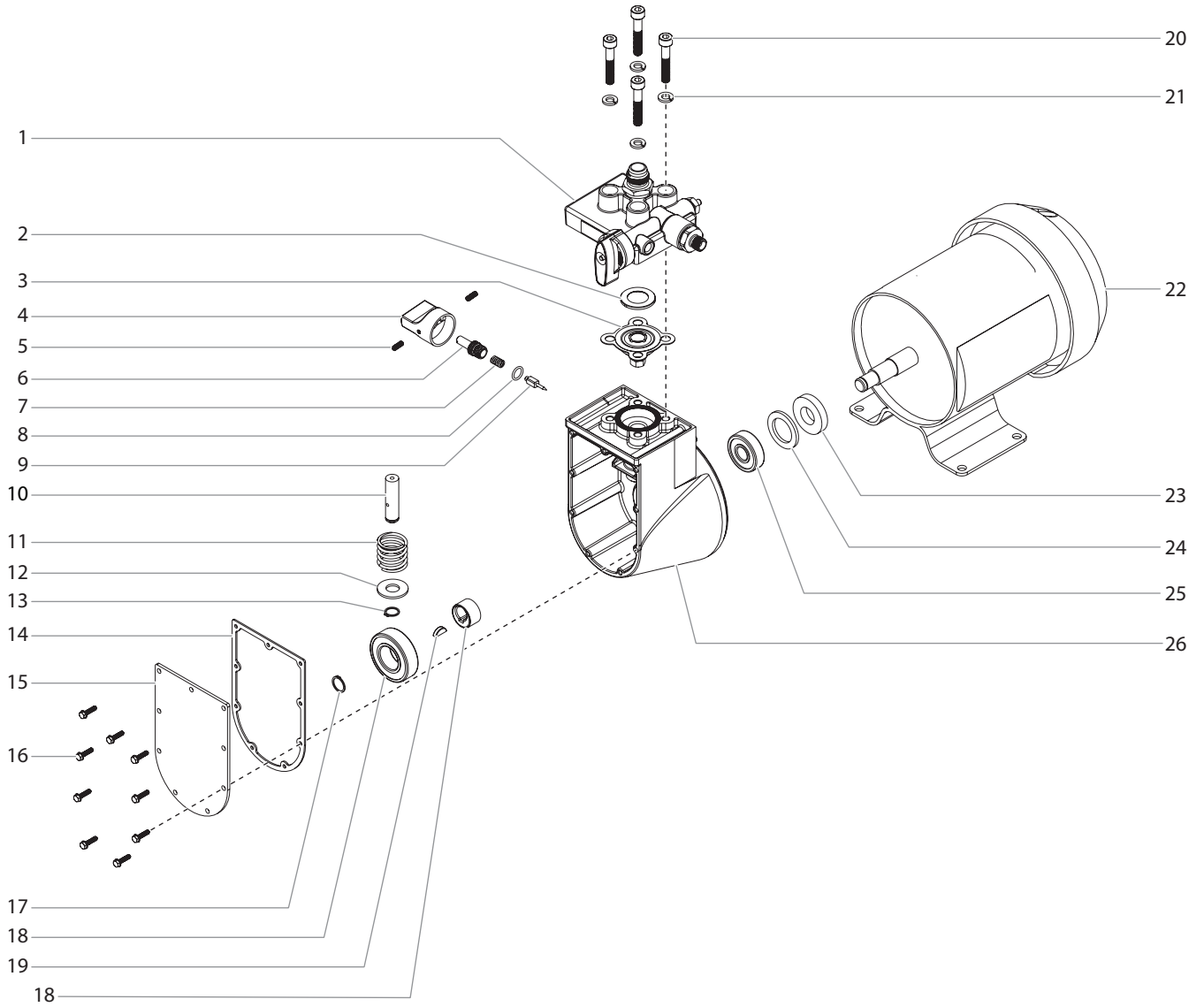

Item Art. Art.	Part No. N° de pièce Pieza No.	English Description	Français Description	Español Descripción	Qty. Qte. Cant.
1	-----	Pump head	Tête de pompe	Altura de la bomba	1
2	0270494	Diaphragm ring	Bague du diaphragme	Anillo del diafragma	1
3	0278240	Diaphragm	Diaphragme	Diafragma	1
4	0288775	Pressure control knob	Bouton de réglage de la pression	Válvula de control de presión	1
5	9801109	Set screw	Vis de réglage	Tornillo sujetador	2
6	0270529	Valve stem	Tige de soupape	Vástago de válvula	1
7	0047373	Pressure regulating spring	Ressort de réglage de la pression	Resorte regulador de presión	1
8	0089518	O-ring	Joint torique	Junta tórica	1
9	0089475	Pressure valve needle	Pointeau de soupape de pression	Aguja de la válvula de suministro	1
10	0278339	Hydraulic piston	Piston hydraulique	Pistón hidráulico	1
11	0005311	Piston spring	Ressort du piston	Resorte del pistón	1
12	0270548	Piston washer	Rondelle du piston	Arandela del pistón	1
13	0089456	Retainer	Dispositif de retenue	Aro de tope	1
14	0278359	Gasket	Joint	Junta	1
15	0278341	Hydraulic cover	Couvercle de la pompe hydraulique	Cubierta hidráulica	1
16	9800049	Screw	Vis	Tornillo	9
17	0047393	Retaining ring	Bague de retenue	Anillo de retención	1
18	0090031	Eccentric sleeve and bearing assembly	Manchon excentrique et roulement	Conjunto de manguito excéntrico y rodamiento	1
19	0089829	Shaft key	Clé de l'arbre	Chaveta del eje	1
20	9900355	Socket screw	Vis creuse	Tornillo de cubo	4
21	9921601	Lock washer	Rondelle d'arrêt	Arandela de presión	4
22	0270546A	Motor (includes items 27 and 28)	Moteur (comprend les articles 27 et 28)	Motor, 1/3 HP (incluye artículos 27 y 28)	1
23	0089930	Seal	Joint	Sello	1
24	-----	Spacer	Espaceur	Separador	1
25	-----	Ball bearing	Roulement à billes	Rodamiento de bolas	1
26	0278237	Hydraulic housing assembly (includes items 23 - 25)	Carter hydraulique (comprend les articles 23 - 25)	Conjunto del alojamiento hidráulico (incluye artículos 23-25)	1
Not pictured / Non illustré / Sin imagen:					
27	0270462	Fan (not shown)	Ventilateur (non illustré)	Ventilador (no se muestra)	1
28	0270612	Fan cover (not shown)	Couvercle du ventilateur (non illustré)	Cubierta del ventilador (no se muestra)	1

Pump Head Assembly • Ensemble de tête de pompe • Conjunto de la altura de la bomba

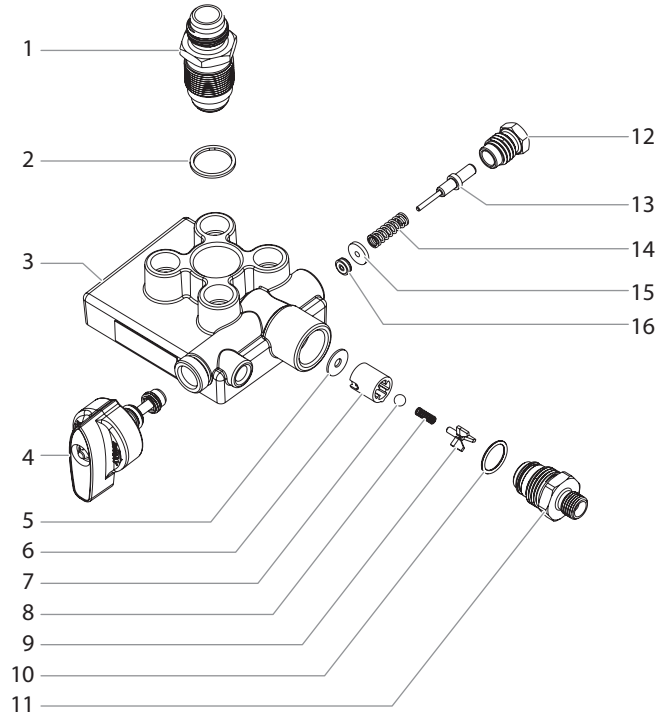

Item Art. Art.	Part No. N° de pièce Pieza No.	English Description	Français Description	Español Descripción	Qty. Qte. Cant.
1	0278242	Inlet valve assembly	Ensemble de soupape d'admission	Conjunto de la válvula de admisión	1
2	0089482	Sealing washer, nylon	Rondelle d'étanchéité, nylon	Arandela de estanqueidad, nylon	1
3	0278334	Paint pump	Pompe à peinture	Bomba de pintura	1
4	0555850	PRIME/SPRAY valve assembly	Ensemble de soupape de PRIME/SPRAY	Conjunto de la válvula PRIME/SPRAY (CEBAR/PULVERIZAR)	1
5	0278362	Outlet seal	Joint de sortie	Sello de salida	1
6	0278241	Ball seat	Joint à billes	Asiento de la bola	1
7	0093635	Ball	Bille	Bola	1
8	0047485	Outlet spring	Ressort de sortie	Resorte de salida	1
9	0278361	Ball guide	Butée de la bille	Tope esférico	1
10	9871114	O-ring	Joint torique	Junta torica	1
11	0278335	Outlet fitting	Raccord de sortie	Adaptador de salida	1
12	0278337	Pusher body	Corps de poussée	Cuerpo del empujador	1
13	0278250	Pusher stem assembly	Ensemble tige de poussée	Conjunto del vástago del empujador	1
14	0278368	Pusher spring	Ressort de poussée	Resorte del empujador	1
15	0278340	Pusher washer	Rondelle de poussée	Arandela del empujador	1
16	0156646	Seal	Joint	Sello	1

Hopper Assembly • Ensemble de trémie • Conjunto de tolva

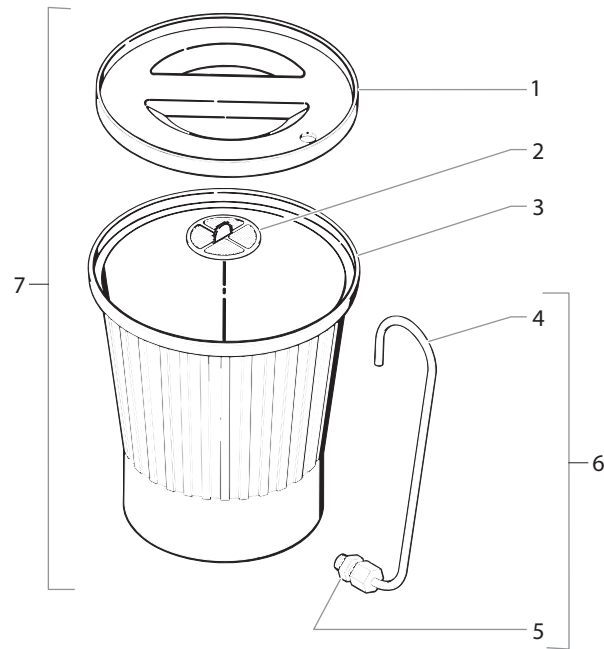

Item Art. Art.	Part No. N° de pièce Pieza No.	English Description	Français Description	Español Descripción	Qty. Qte. Cant.
1	0279591	Cover, hopper	Couvercle, trémie	Tapa de tolva	1
2	0089917	Filter screen, fine (shown)	Crépine du filtre, fin (montre)	Pantalla de filtro, fino (muestra)	1
	0088871	Filter screen, coarse	Crépine du filtre, grossiers	Pantalla de filtro, gruesas	
3	0090283	Hopper	Trémie	Tolva	1
4	0093865	Return tube	Tube de retour	Tubo de retorno	1
5	2403426	Fitting	Raccord	Montaje	1
6	0090560	Return tube assembly (includes items 4-5)	Ensemble de tube de retour (comprend l'articles 4-5)	Conjunto de tubo de retorno (incluye el articulos 4-5)	1
7	0288144	Hopper complete (includes items 1-6)	Trémie, complet (comprend l'articles 1-6)	Tolva, completo (incluye el articulos 1-6)	1

Warranty

Titan Tool, Inc., (“Titan”) warrants that at the time of delivery to the original purchaser for use (“End User”), the equipment covered by this warranty is free from defects in material and workmanship. With the exception of any special, limited, or extended warranty published by Titan, Titan’s obligation under this warranty is limited to replacing or repairing without charge those parts which, to Titan’s reasonable satisfaction, are shown to be defective within twelve (12) months after sale to the End User. This warranty applies only when the unit is installed and operated in accordance with the recommendations and instructions of Titan.

This warranty does not apply in the case of damage or wear caused by abrasion, corrosion or misuse, negligence, accident, faulty installation, substitution of non-Titan component parts, or tampering with the unit in a manner to impair normal operation.

Defective parts are to be returned to an authorized Titan sales/service outlet. All transportation charges, including return to the factory, if necessary, are to be borne and prepaid by the End User. Repaired or replaced equipment will be returned to the End User transportation prepaid.

THERE IS NO OTHER EXPRESS WARRANTY. TITAN HEREBY DISCLAIMS ANY AND ALL IMPLIED WARRANTIES INCLUDING, BUT NOT LIMITED TO, THOSE OF MERCHANTABILITY AND FITNESS FOR A PARTICULAR PURPOSE, TO THE EXTENT PERMITTED BY LAW. THE DURATION OF ANY IMPLIED WARRANTIES WHICH CANNOT BE DISCLAIMED IS LIMITED TO THE TIME PERIOD SPECIFIED IN THE EXPRESS WARRANTY. IN NO CASE SHALL TITAN LIABILITY EXCEED THE AMOUNT OF THE PURCHASE PRICE. LIABILITY FOR CONSEQUENTIAL, INCIDENTAL OR SPECIAL DAMAGES UNDER ANY AND ALL WARRANTIES IS EXCLUDED TO THE EXTENT PERMITTED BY LAW.

TITAN MAKES NO WARRANTY AND DISCLAIMS ALL IMPLIED WARRANTIES OF MERCHANTABILITY AND FITNESS FOR A PARTICULAR PURPOSE WITH RESPECT TO ACCESSORIES, EQUIPMENT, MATERIALS OR COMPONENTS SOLD BUT NOT MANUFACTURED BY TITAN. THOSE ITEMS SOLD, BUT NOT MANUFACTURED BY TITAN (SUCH AS GAS ENGINES, SWITCHES, HOSES, ETC.) ARE SUBJECT TO THE WARRANTY, IF ANY, OF THEIR MANUFACTURER. TITAN WILL PROVIDE THE PURCHASER WITH REASONABLE ASSISTANCE IN MAKING ANY CLAIM FOR BREACH OF THESE WARRANTIES.

Material Safety Data Sheets (MSDS) are available on Titan’s website or by calling Customer Service.

Garantie

Titan Tools, inc. (« Titan ») garantit qu'au moment de la livraison à l'acheteur original (« Utilisateur »), l'appareil couvert par la présente garantie sera exempt de défauts de matériaux et de fabrication. Les responsabilités de Titan en vertu de cette garantie se limitent au remplacement ou à la réparation sans frais des pièces dont on aura, à la satisfaction raisonnable de Titan, démontré la défectuosité dans un délai de 12 mois après la date d'achat par l'Utilisateur. Cette garantie ne s'applique que si l'appareil a été installé et utilisé conformément aux recommandations et directives de Titan.

Cette garantie ne s'applique pas dans les cas d'endommagement ou d'usure engendrés par de l'abrasion, de la corrosion, un mauvais usage, de la négligence, un accident, une installation incorrecte, un remplacement par des composants non fournis par Titan ou toute intervention non autorisée apte à nuire au fonctionnement normal de l'appareil.

Les pièces défectueuses doivent être envoyées à un centre de service/vente Titan autorisé; les frais de transport, incluant le retour à l'usine, le cas échéant, doivent être défrayés à l'avance par l'Utilisateur. Une fois remplacées ou réparées, les pièces seront renvoyées à ce dernier par transport prépayé.

AUCUNE AUTRE GARANTIE EXPLICITE N'EST DONNÉE. PAR LES PRÉSENTES, TITAN SE DÉGAGE DE TOUTE AUTRE GARANTIE IMPLICITE, INCLUANT, SANS TOUTEFOIS S'Y LIMITER, LES GARANTIES DE COMMERCIALITÉ ET D'ADAPTATION À UN USAGE PARTICULIER, DANS LES LIMITES PERMISES PAR LA LOI. LA DURÉE DES GARANTIES IMPLICITES NE POUVANT ÊTRE DÉCLINÉES SE LIMITE À LA PÉRIODE INDIQUÉE DANS LA GARANTIE EXPLICITE. LES RESPONSABILITÉS DE TITAN NE SAURAIENT EN AUCUN CAS SE CHIFFRER À UN MONTANT SUPÉRIEUR À CELUI DU PRIX D'ACHAT, ET CELLES RELATIVES AUX DOMMAGES CONSÉCUTIFS, ACCESSOIRES OU PARTICULIERS EN VERTU DE TOUTE GARANTIE SONT ÉGALEMENT DÉCLINÉES, DANS LES LIMITES PERMISES PAR LA LOI.

TITAN NE DONNE AUCUNE AUTRE GARANTIE EXPLICITE ET DÉCLINE TOUTE GARANTIE IMPLICITE DE COMMERCIALITÉ ET D'ADAPTATION À UN USAGE PARTICULIER RELATIVEMENT AUX ACCESSOIRES, À L'ÉQUIPEMENT, AUX MATÉRIEAUX OU AUX COMPOSANTS VENDUS MAIS NON FABRIQUÉS PAR ELLE; CES ÉLÉMENTS (MOTEURS À ESSENCE, COMMUTATEURS, FLEXIBLES, ETC.) SONT PLUTÔT SOUMIS, LE CAS ÉCHÉANT, AUX GARANTIES DE LEUR FABRICANT. TITAN S'ENGAGE À OFFRIR UN SOUTIEN RAISONNABLE AUX UTILISATEURS QUI FERONT DES RÉCLAMATIONS RELATIVES À L'INOBSERVATION DE CES GARANTIES.

Des fiches techniques de sécurité des produits (FTSS) sont disponibles sur le site Internet de Titan ou par téléphone en vous adressant au Service Client.

Garantía

Titan Tool, Inc., ("Titan") garantiza que en el momento de la entrega al comprador original para su uso ("Usuario final"), el equipo cubierto por esta garantía está exento de defectos en material y fabricación. La obligación de Titan en virtud de esta garantía se limita a sustituir o reparar sin cargo las piezas que; a la entera satisfacción de Titan, demuestren estar defectuosas dentro de 12 meses después de la venta al usuario final. Esta garantía corresponde solamente cuando la unidad se instala y funciona según las recomendaciones e instrucciones de Titan.

Esta garantía no corresponde en el caso de daños o desgaste causados por abrasión, corrosión o uso indebido, negligencia, accidente, instalación errada, sustitución de piezas con componentes que no sean Titan o alteraciones con la unidad de tal modo que se vea afectado el funcionamiento normal.

Las piezas defectuosas deben devolverse a un centro de ventas y servicio autorizado de Titan. Todos los cargos de transporte, incluso la devolución a la fábrica, si es necesario, debe pagarlos previamente el usuario final. El equipo reparado o cambiado se devolverá al usuario final con porte prepago.

NO EXISTE NINGUNA OTRA GARANTÍA EXPRESA. TITAN DESCONOCE POR LA PRESENTE TODA OTRA GARANTÍA IMPLÍCITA INCLUSIVE ENTRE OTRAS, LAS DE COMERCIALIDAD E IDONEIDAD PARA UN FIN PARTICULAR, EN LA MEDIDA QUE LO PERMITA LA LEY. LA DURACIÓN DE LAS GARANTÍAS IMPLÍCITAS QUE NO PUEDEN DESCONOCERSE SE LIMITA AL PLAZO ESPECIFICADO EN LA GARANTÍA EXPRESA. EN NINGÚN CASO EXCEDERÁ LA RESPONSABILIDAD DE TITAN EL MONTO DEL PRECIO DE COMPRA. LA RESPONSABILIDAD CIVIL POR DAÑOS Y PERJUICIOS RESULTANTES, FORTUITOS O ESPECIALES BAJO TODA GARANTÍA QUEDA EXCLUIDA EN LA MEDIDA QUE LO PERMITA LA LEY.

TITAN NO OFRECE GARANTÍAS Y DESCONOCE TODA GARANTÍA IMPLÍCITA DE COMERCIALIDAD E IDONEIDAD PARA UN FIN PARTICULAR REFERENTE A ACCESORIOS, EQUIPO, MATERIALES O COMPONENTES VENDIDOS PERO NO FABRICADOS POR TITAN. AQUELLOS ARTÍCULOS VENDIDOS, PERO NO FABRICADOS POR TITAN (COMO LOS MOTORES DE GAS, INTERRUPTORES, MANGUERAS, ETC.) ESTÁN PROTEGIDOS POR LA GARANTÍA DE SU PROPIO FABRICANTE, SI LA HAY. TITAN PROPORCIONARÁ AL COMPRADOR ASISTENCIA RAZONABLE PARA EFECTUAR RECLAMOS EN CASO DE INCUMPLIMIENTO DE ESTAS GARANTÍAS.

Las Hojas de Datos de Seguridad (Material Safety Data Sheets - MSDS) se encuentran disponibles en el sitio web de Titan o llamando al Servicio al Cliente.



ED655™

UNITED STATES SALES & SERVICE

WEB: www.titantool.com

Phone: 1-800-526-5362

Fax: 1-800-528-4826

1770 Fernbrook Lane

Minneapolis, MN 55447

INTERNATIONAL

WEB: www.titantool-international.com

EMAIL: international@titantool.com

Fax: 1-763-519-3509