

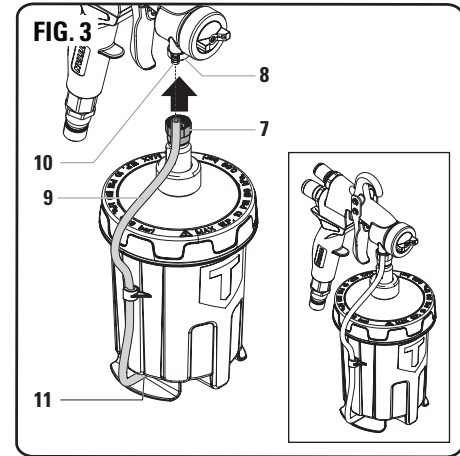

CapLiner™ Quick Start Guide

TECHNICAL SERVICE:
1-800-526-5362

For detailed instructions and troubleshooting assistance
please reference the original owner's manual.

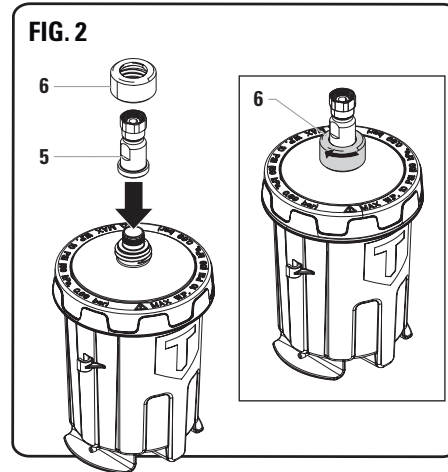
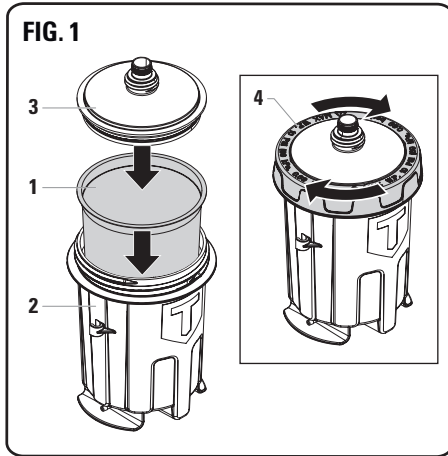

ENG ASSEMBLING THE PRESSURIZED CUP

1. Place the liner (Fig. 1, item 1) into the cup (2). Fill with the desired spray material.
2. Place the lid (3) firmly over the inserted liner (1). Secure the lid by threading the collar (4) onto the cup (2). Tighten the collar securely by hand.
3. Press the stem adapter (Fig 2, item 5) onto the lid. Place the stem adapter nut (6) over the stem adapter and hand tighten onto the threads of the lid.
4. Thread the fluid inlet (Fig. 3, item 7) onto the gun fitting (8). Tighten securely with a wrench.
5. Make sure the air tube (9) is firmly pressed onto the air outlet barbed fitting on the front bottom of the spray gun (10) and at the bottom of the cup (11).
6. Follow the instructions in your turbine/spray gun manual for gun settings and operation.

Any Capspray units manufactured before 2025 add 2481976 cup insert.

ESP MONTAJE DEL DEPÓSITO PRESURIZADO

1. Coloque la funda (Fig. 1, pos. 1) en el vaso (2). Rellene con el material de pulverización deseado.
2. Coloque la tapa (3) firmemente sobre la bolsa (1) insertada. Asegure la tapa enroscando el collarín (4) en el vaso (2) a través de. Apriete bien el collarín con la mano.
3. Presione el adaptador del vástago (Fig. 2, pos. 5) sobre la tapa. Coloque la tuerca adaptadora del vástago (6) sobre el adaptador del vástago y apriétela a mano en las roscas de la tapa.
4. Enrosque la entrada de fluido (Fig. 3, pos. 7) en el racor de la pistola (8). Apriete firmemente con una llave.
5. Asegúrese de que el tubo de aire (9) esté firmemente presionado en el racor de púas de salida de aire en la parte inferior delantera de la pistola pulverizadora (10) y en la parte inferior del vaso (11).
6. Siga las instrucciones del manual de su turbina/pistola pulverizadora para los ajustes y el funcionamiento de la pistola.

Cualquier unidad Capspray fabricada antes de 2025, añada el inserto de copa 2481976.

FRE ASSEMBLAGE DU GODET PRESSURISÉ

1. Placer la doublure (Fig. 1, item 1) dans le godet (2). Remplir avec le produit à pulvériser souhaité.
2. Placer le couvercle (3) fermement sur la doublure insérée (1). Fixer le couvercle en enfilant le collier (4) sur le gobelet (2) à l'adresse. Serrer fermement le col à la main.
3. Presser l'adaptateur de tige (Fig 2, item 5) sur le couvercle. Placer l'écrou de l'adaptateur de la tige (6) sur l'adaptateur de la tige et le serrer à la main sur le filetage du couvercle.
4. Visser l'entrée produit (Fig. 3, item 7) sur le raccord du pistolet (8). Serrer fermement à l'aide d'une clé.
5. S'assurer que le tube d'air (9) est fermement appuyé sur le raccord barbelé de sortie d'air sur la partie inférieure avant du pistolet de pulvérisation (10) et sur la partie inférieure du gobelet (11).
6. Suivre les instructions du manuel de votre turbine/pistolet de pulvérisation pour les réglages et le fonctionnement du pistolet.

Toutes les unités Capspray fabriquées avant 2025, ajoutez l'insert 2481976 tasse.

POR MONTAGEM DO COPO PRESSURIZADO

1. Coloque o revestimento (Fig. 1, item 1) no copo (2). Encha com o material de pulverização desejado.
2. Coloque a tampa (3) firmemente sobre o revestimento inserido (1). Prenda a tampa rosqueando o colar (4) no copo (2). Aperte o colar firmemente com a mão.
3. Pressione o adaptador da haste (Fig. 2, item 5) na tampa. Coloque a porca do adaptador da haste (6) sobre o adaptador da haste e aperte-a manualmente nas roscas da tampa.
4. Rosqueie a entrada de fluido (Fig. 3, item 7) no encaixe da pistola (8). Aperte firmemente com uma chave inglesa.
5. Certifique-se de que o tubo de ar (9) esteja firmemente pressionado no encaixe farpado de saída de ar na parte inferior frontal da pistola de pulverização (10) e na parte inferior do copo (11).
6. Siga as instruções do manual da turbina/pistola de pulverização para os ajustes e a operação da pistola.

Todas as unidades Capspray fabricadas antes de 2025 adicionam o inserto de copo 2481976.